

waterpik®

Waterpik® Water Flosser Model WP-100 Series

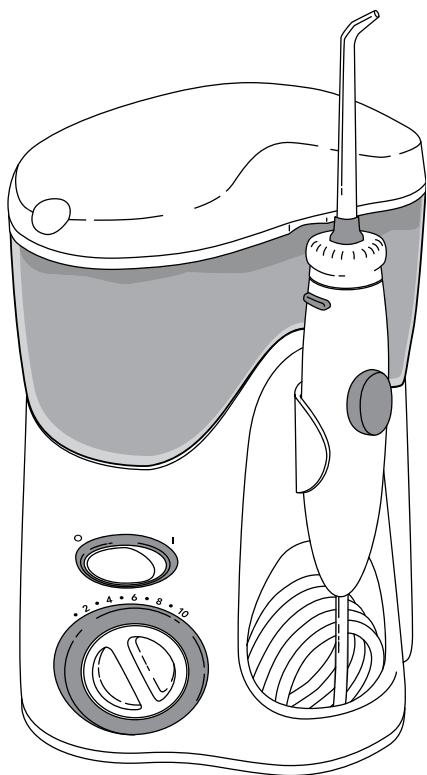

Munddusche Waterpik®
Modells WP-100 Serie

Hydropulseur Waterpik®
Modèle Série WP-100

Idropulsore Waterpik®
Modello Serie WP-100

Irrigador bucal Waterpik®
Modelo Serie WP-100

Waterpik® Water Flosser
Model WP-100 serie

Modelo do Irrigador
dentário Waterpik®
Série WP-100

Ирригатор Waterpik®
Модель WP-100 Series

IMPORTANT SAFEGUARDS

IMPORTANT SAFEGUARDS

When using electrical products, especially when children are present, basic safety precautions should always be followed, including the following:

READ ALL INSTRUCTIONS BEFORE USING.

DANGER:

To reduce the risk of electrocution:

- Always unplug product after using.
- Do not handle plug with wet hands.
- Do not place in or drop into water or other liquid.
- Do not use while bathing.
- Do not place or store product where it can fall or be pulled into a tub, or sink.
- Do not reach for a product that has fallen into water. Unplug immediately.
- Check the power supply cord for damage before the first use and during the life of the product.

WARNING:

To reduce the risk of burns, electrocution, fire, or injury to persons:

- Do not plug this device into a voltage system that is different from the voltage system specified on the device.
- If product is opened/disassembled for ANY reason, warranty is VOID.
- Do not use this product if it has a damaged cord or plug, if it is not working properly, if it has been dropped or damaged, or dropped into any water. Contact Waterpik International, Inc. or your local distributor which can be found at www.waterpik.com/intl.
- Do not direct water under the tongue, into the ear, nose or other delicate areas. This product is capable of producing pressures that may cause serious damage in these areas.
- Use this product only as indicated in these instructions or as recommended by your dental professional.
- Only use tips and accessories recommended by Water Pik, Inc.

- Do not drop or insert any foreign object into any opening or hose.
 - Keep electrical cord away from heated surfaces.
 - Do not use outdoors or operate where aerosol (spray) products are being used or where oxygen is being administered.
 - Do not use iodine or water insoluble concentrated essential oils in this product.
 - Remove any oral jewelry prior to use of this product.
 - Do not use if you have an open wound on your tongue or in your mouth.
 - If your physician or cardiologist has advised you to receive antibiotic premedication before dental procedures, you should consult your dentist before using this instrument or any other oral hygiene aid.
 - If the Pik Pocket™ tip (not included in all models) separates from the shaft for any reason, discard tip and shaft and replace with new Pik Pocket™ tip.
 - Do not use this product for more than 5 minutes in each two-hour period.
- Closely instruct and supervise children 8 years and above and individuals with special needs in the proper use of this product.
 - Children should be supervised to ensure that they do not play with the appliance.
 - There are no consumer serviceable parts in this appliance and it does not require maintenance.
 - Fill reservoir with warm water or other dental professional recommended solution only.

SAVE THESE INSTRUCTIONS

TABLE OF CONTENTS

Product Description	5
Getting Started	6
Cleaning and Troubleshooting Your Waterpik® Water Flosser	8
Limited Two-Year Warranty	9

1. Reservoir cover with tip storage
2. Reservoir
3. Reservoir valve
4. Base
5. ON/OFF
6. Pressure control dial
7. Tip
8. Rotating direction control knob
9. Tip eject button
10. Handle
11. Pause button

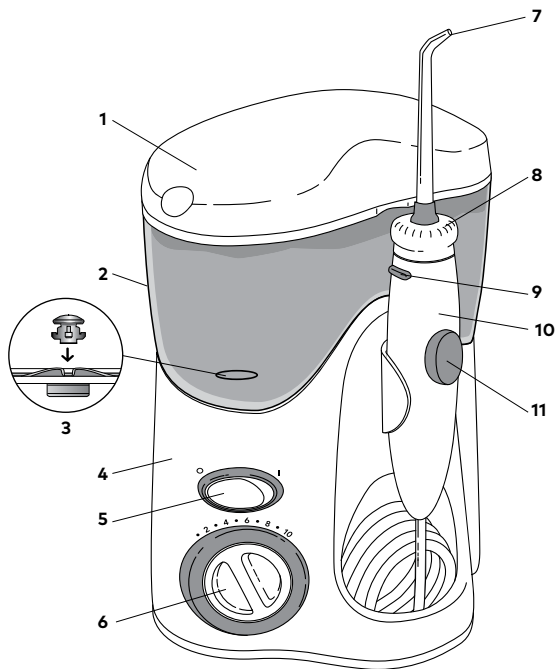

TIPS

- A. Orthodontic Tip***
- Braces/General Use
- B. Pik Pocket™ Tip***
- Periodontal Pockets/
Furcations
- C. Plaque Seeker™ Tip***
- Implants/Crowns/Bridges/
Retainers/General Use
- D. Toothbrush Tip***
- General Use
- E. Classic Jet Tip****
- General Use
- F. Tongue Cleaner****
- Fresher Breath

NOT ALL TIPS INCLUDED IN ALL MODELS

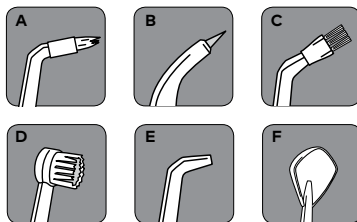

*Replace Every 3 months **Replace Every 6 months

Replacement tips can be purchased from your local distributor, which can be found at www.waterpik.com/intl.

GETTING STARTED

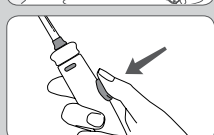
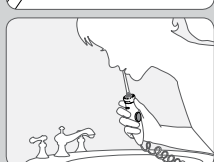
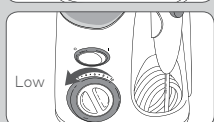
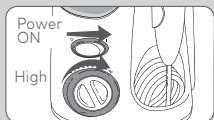
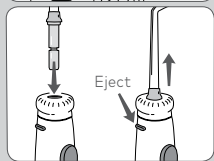
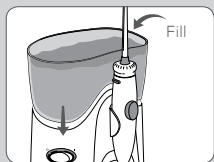
**Powering the Unit**

Plug the cord into an electrical outlet. If the outlet is controlled by a wall switch, be sure it is turned on.

Preparing the Reservoir

Remove reservoir and cover from base. Fill the reservoir with lukewarm water. Replace the reservoir over the base and press down firmly.

Inserting and Removing Tips

Insert tip into the center of the knob at the top of the Water Flosser handle. The colored ring will be flush with the end of the knob if the tip is correctly locked into place. To remove tip from the handle, press the tip eject button and pull tip from handle.

Prime Unit (First Time Use Only)

Set pressure control dial on base to high (pressure setting No. 10), point the handle and tip into sink. Turn unit ON (I) until water flows from the tip. Turn unit OFF (O).

Adjusting the Pressure Setting

Turn the pressure control dial on the base of the unit to the lowest setting (pressure setting No. 1) for first-time use. Gradually increase pressure over time to the setting you prefer – or as instructed by your dental professional.

Recommended Technique

For best results, start with the back teeth and work toward the front teeth.

Glide tip along gumline and pause briefly between teeth. Continue until you have cleaned the inside and outside of both the upper and lower teeth.

Lean over sink. Direct the stream at a 90-degree angle to your gumline with tip in mouth. **Slightly close lips to avoid splashing**, but allow water to flow freely from mouth. Set pressure at desired setting and turn the unit ON (I). Begin cleaning.

Pause Control

You can temporarily stop the flow any time by pressing the pause button on the handle.

When Finished

Turn the unit OFF (O). Empty any liquid left in the reservoir. Unplug the unit.

NOTE: If you used mouthwash or other solution besides water, see "Using Mouthwash and Other Solutions" section.

NOTE: NOT ALL TIPS INCLUDED WITH ALL MODELS.

TIP USAGE

Pik Pocket™ Tip

The Pik Pocket™ tip is specifically designed to deliver water or anti-bacterial solutions deep into periodontal pockets.

To use the Pik Pocket™ tip, **set the unit to the lowest pressure setting**. Place the soft tip against a tooth at a 45-degree angle and gently place the tip under the gumline, into the pocket.

Tongue Cleaner Tip

Set to lowest pressure setting, place tip in the center/middle of your tongue about half way back. Pull forward with light pressure. Increase pressure as you prefer.

Orthodontic Tip

To use the orthodontic tip, gently glide tip along gumline, pausing briefly to lightly brush area between teeth and all around orthodontic bracket, before proceeding to the next tooth.

Toothbrush Tip

Place the toothbrush tip in mouth with the brush head on the tooth at the gumline. The toothbrush tip can be used with or without toothpaste. Using a **light pressure** (bristles should not bend) massage the brush back and forth with very short strokes – much like you would with a manual toothbrush.

Plaque Seeker™ Tip

To use the Plaque Seeker™ tip, place the tip close to the teeth so that the bristles are gently touching the teeth. Gently glide tip along gumline, pausing briefly between teeth to gently brush and allow the water to flow between the teeth.

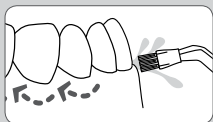
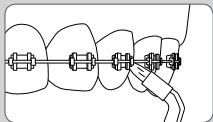
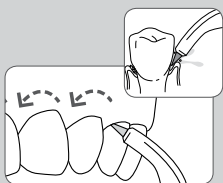

Using Mouthwash and Other Solutions

Your Waterpik® Water Flosser can be used to deliver mouthwash and antibacterial solutions. After using any special solution, rinse unit to prevent clogging by partially filling reservoir with warm water and running unit with tip pointed into sink until unit is empty.

Cleaning

Before cleaning, unplug from the electrical outlet. Clean the product when necessary by using a soft cloth and mild non-abrasive cleanser. The water reservoir is removable for easy cleaning and is top rack dishwasher safe.

NOTE: Remove reservoir valve before placing reservoir in dishwasher.

Removing Hard Water Deposits / General Cleaning

Hard water deposits may build up in your unit, depending on the mineral content of your water. If left unattended, it can hinder performance.

Cleaning internal parts: add 2 tablespoons of white vinegar to a full reservoir of warm water. Point the handle and tip into sink. Turn unit ON and run until reservoir is empty. Rinse by repeating with a full reservoir of clean warm water.

This process should be done every 1 to 3 months to ensure optimal performance.

Leakage

If leaking due to a damaged hose, replacement hoses and handles can be purchased from your local distributor, which can be found at www.waterpik.com/intl.

If leakage occurs from the reservoir, ensure the valve is right side up or contact your local distributor for a replacement valve.

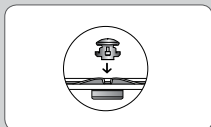
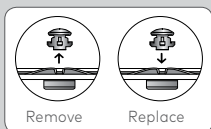

Service Maintenance

Waterpik® Water Flossers have no consumer-serviceable electrical items and do not require routine service maintenance. For all your warranty and accessory needs, please email InternationalService@Waterpik.com. Please do not ship product to Waterpik International, Inc. offices, this will delay service. Refer to the serial and model numbers in all correspondence. These numbers are located on the back of the handle and bottom of the reservoir respectively.

Still have questions? Go to www.waterpik.com/intl to find your local distributor.

Water Pik, Inc. warrants to the original consumer of this new product that it is free from defects in materials and workmanship for 2 years from the date of purchase. Consumer will be required to submit the original purchase receipt as proof of purchase date and if requested, the entire product, to support a warranty claim. Water Pik, Inc. will replace at its discretion the product, which in its opinion is defective, provided the product has not been abused, misused, altered or damaged after purchase, was used according to instructions, and was used only with accessories or consumable parts approved by Water Pik, Inc. Repair or replacement services provided for by the guarantee will be carried out by the local distributor, whose details may be found on www.waterpik.com/intl. Upon request of the consumer, a copy of the guarantee complete with the local distributor's information will be provided by email or mail. Installation is the responsibility of the consumer and is not covered by the warranty. This limited warranty excludes accessories or consumable parts such as tips, etc. This warranty gives you specific legal rights. You may also have other rights that vary depending on the law in your place of residence.

To locate your local distributor, go to www.waterpik.com/intl.

WICHTIGE SICHERHEITSVORKEHRUNGEN

Bei der Verwendung von Elektrogeräten müssen, besonders wenn Kinder in der Nähe sind, stets grundlegende Sicherheitsvorkehrungen beachtet werden, einschließlich der folgenden:

LESEN SIE VOR BENUTZUNG DES GERÄTS ALLE ANWEISUNGEN DURCH.

VORSICHT LEBENSGEFAHR:

Zur Vermeidung von Stromschlägen:

- Das Produkt stets nach dem Gebrauch ausstecken.
- Den Stecker nie mit feuchten Händen anfassen.
- Nicht in Wasser oder sonstige Flüssigkeiten legen oder fallen lassen.
- Nicht in der Badewanne verwenden.
- Platzieren oder lagern Sie das Produkt nicht in einer Weise, dass es in ein Waschbecken oder eine Badewanne fallen oder gezogen werden kann.
- Fassen Sie ein ins Wasser gefallenes Produkt nicht an. Sofort Stecker ziehen.
- Das Netzkabel vor dem ersten Gebrauch und während der Lebensdauer des Produkts auf Schäden prüfen.

WARNUNG:

Um das Risiko von Verbrennungen, Stromschlägen, Bränden oder Personenschäden zu reduzieren:

- Schließen Sie dieses Gerät nur an Steckdosen an, die über die auf dem Gerät angegebene Netzspannung verfügen.
- Wurde das Produkt aus IRGEND EINEM Grund geöffnet/demontiert, ERLISCHT die Garantie.
- Sie dürfen dieses Gerät nicht benutzen, wenn Kabel oder Stecker beschädigt sind, wenn es nicht ordnungsgemäß funktioniert oder das Gerät heruntergefallen ist bzw. beschädigt wurde oder ins Wasser gefallen ist. Wenden Sie sich an Waterpik International, Inc. oder Ihren Vertriebshändler vor Ort, den Sie unter www.waterpik.com/intl finden können.
- Richten Sie den Wasserstrahl nicht unter die Zunge, in die Ohren, Nase oder sonstige empfindliche Bereiche. Der in diesem Produkt erzeugbare Druck kann in diesen Bereichen ernsthafte Schäden verursachen.
- Verwenden Sie dieses Gerät nur entsprechend den Angaben in dieser Anleitung oder gemäß den Empfehlungen Ihres Zahnarztes.
- Nutzen Sie ausschließlich von Water Pik, Inc. empfohlene Aufsätze und Zubehör.

- Keine Fremdkörper in eine der Öffnungen oder den Schlauch fallen lassen oder einführen.
 - Halten Sie das Kabel fern von beheizten Oberflächen.
 - Nicht im Freien nutzen oder dort, wo Aerosol-Produkte (Sprays) verwendet werden oder wo Sauerstoff verabreicht wird.
 - Verwenden Sie kein Jod oder wasserunlösliche, konzentrierte ätherische Öle in diesem Produkt.
 - Entfernen Sie jeden Mundschmuck, bevor Sie dieses Produkt verwenden.
 - Niemals bei offenen Wunden auf der Zunge oder im Mund benutzen.
 - Falls Ihr Arzt oder Kardiologe Ihnen vor einer zahnärztlichen Behandlung zu einer Prämedikation mit Antibiotika geraten hat, sollten Sie vor der Verwendung dieses Geräts oder sonstiger Mundhygienemaßnahmen Ihren Zahnarzt konsultieren.
 - Falls sich die Pik Pocket™ Düse (nicht in allen Modellen enthalten) aus irgendeinem Grund vom Schaft löst, entsorgen Sie Düse und Schaft und ersetzen Sie die Pik Pocket™ Düse mit einer neuen.
 - Nutzen Sie dieses Produkt für maximal 5 Minuten in einem Zeitraum von zwei Stunden
- Unterweisen und beaufsichtigen Sie Kinder ab 8 Jahren und älter sowie Personen mit besonderen Bedürfnissen genau, wie sie dieses Produkt ordnungsgemäß verwenden sollen.
 - Bei Kindern empfiehlt sich die Aufsicht durch Erwachsene, um zu verhindern, dass das Gerät als Spielzeug verwendet wird.
 - In diesem Gerät sind keine Teile enthalten, die vom Verbraucher gewartet werden müssen und es ist keine Wartung erforderlich.
 - Füllen Sie den Tank nur mit warmem Wasser oder einer anderen, von Ihrem Zahnarzt empfohlenen Lösung.

BEWAHREN SIE DIESE ANLEITUNG AUF

Produktbeschreibung	13
Inbetriebnahme	14
Reinigung und Problemlösung bei Ihrem Waterpik® Water Flosser	16
Begrenzte Garantie von zwei Jahren	17

1. Wassertankdeckel mit Fach für Aufsätze
2. Wassertank
3. Wassertank-Ventil
4. Ladestation
5. Ein/Aus
6. Drehknopf zur Druckregulierung
7. Düse
8. Drehrichtung Bedienknopf
9. Düsenauswurfaste
10. Griff
11. Pause-Taste

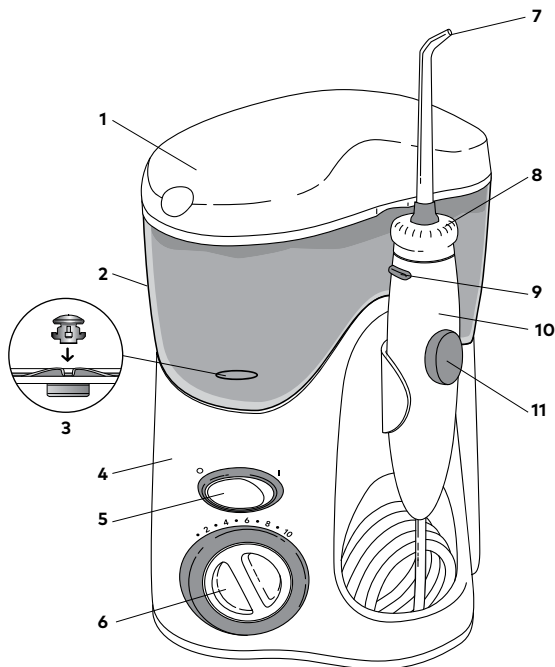

DÜSEN

A. Orthodontic-Düse*

- Zahnspangen/Allgemeiner Gebrauch

B. Pik Pocket™ Subgingivaldüse*

- Parodontaltaschen/
Furkationen

C. Plaque Seeker™ Düse*

- Implantate/Kronen/
Brücken/Zahnspangen/
Allgemeiner Gebrauch

D. Zahnbürstenaufsatz*

- Allgemeiner Gebrauch

E. Düsenaufsätze Classic**

- Allgemeiner Gebrauch

F. Zungenreiniger**

- Frischerer Atem

NICHT ALLE SPITZEN SIND BEI ALLEN MODELLEN ENTHALTEN.

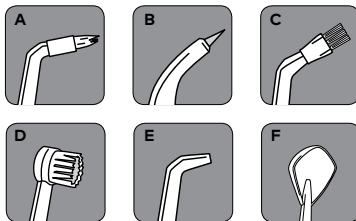

*Alle 3 Monate ersetzen **Alle 6 Monate ersetzen
Ersatz-Aufsätze sind vom Vertriebs Händler in Ihrem Land erhältlich (die Anschrift finden Sie unter www.waterpik.com/intl).

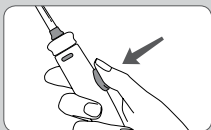
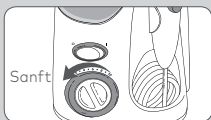
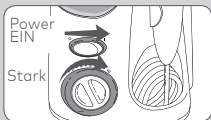
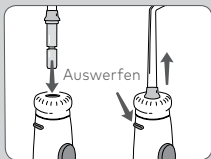
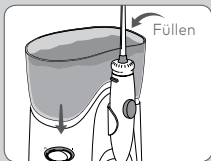

Stromversorgung der Einheit

Stecken Sie das Kabel in eine Steckdose. Falls die Steckdose durch einen Wandschalter gesteuert wird, stellen Sie sicher, dass dieser eingeschaltet ist.

Vorbereitung des Wassertanks

Wassertank und Deckel von der Basis abnehmen. Den Wassertank mit lauwarmem Wasser füllen. Den Wassertank wieder auf die Basis setzen und fest nach unten drücken.

Aufstecken und Abziehen der Düsen

Die Düse in die Mitte der Öffnung oben am Griff der Munddusche aufstecken. Der farbige Ring schließt bündig mit dem Ende des Griffs ab, wenn die Düse korrekt eingerastet ist. Zum Abziehen der Düse vom Griff die Düsenauswurfaste drücken und die Düse aus dem Griff ziehen.

Düsenhalter – Hinweise zum Erstgebrauch

Schalten Sie den an der Basis angebrachten Drehknopf zur Druckregulierung auf hoch (Druckeinstellung 10) und richten Sie den Griff mit der Düse ins Waschbecken. Die Einheit auf EIN schalten (I), bis Wasser aus der Düse läuft.

Einheit auf AUS schalten (O).

Einstellen des Wasserdrucks Stellen Sie vor dem ersten Gebrauch des Geräts den Drehknopf zur Druckregulierung an der Gerätebasis auf die niedrigste Stufe (Druckeinstellung 1). Erhöhen Sie den Wasserdruck danach allmählich auf die von Ihnen bevorzugte bzw. die von Ihrem Zahnarzt empfohlene Einstellung.

Empfohlene Technik

Für die besten Ergebnisse, fangen Sie mit den Backenzähnen an und reinigen Sie in Richtung Vorderzähne. Bewegen Sie die Düse am Zahnfleisch entlang und halten Sie an den Zahnzwischenräumen kurz an. Fahren Sie fort, bis alle Bereiche zwischen und um die Zähne herum sauber sind.

Beugen Sie sich über das Waschbecken. Richten Sie den Wasserstrahl in einem Winkel von 90 Grad zum Zahnfleischrand, während sich die Düse in Ihrem Mund befindet. Schließen Sie den Mund nur so weit, dass kein Wasser verspritzt werden kann, das Wasser jedoch trotzdem gut aus Ihrem Mund fließen kann. Wählen Sie die gewünschte Druckeinstellung und schalten Sie das Gerät EIN (I). Beginnen Sie mit der Reinigung.

Pausensteuerung

Sie können den Wasserfluss jederzeit durch Betätigen der Pause-Taste am Griff unterbrechen.

Nach Beendigung

Schalten Sie die Einheit AUS (O). Verbleibendes Wasser im Wassertank ausschütten. Den Netzstecker der Einheit ziehen.

HINWEIS: Falls Sie außer Wasser auch Mundwasser und andere Lösungen verwenden, siehe Abschnitt „Verwendung von Mundwasser und sonstigen Lösungen“.

HINWEIS: Nicht alle Spitzen sind bei allen Modellen enthalten.

GEBRAUCH DER AUFSÄTZE Pik Pocket™ Subgingivaldüse

Die Pik Pocket™ Subgingivaldüse ist speziell für die Verabreichung von Wasser oder antibakteriellen Lösungen tief in die Zahnfleischtaschen ausgelegt.

Um die Pik Pocket™ -Spitze zu verwenden, **stellen Sie an der Einheit den niedrigsten Druck ein**. Drücken Sie die weiche Spitze im 45-Grad-Winkel gegen einen Zahn und schieben Sie die Spitze sanft unter den Zahnfleischrand, in die Tasche.

Zungenreiniger

Um die Zungenreiniger-Spitze zu verwenden, stellen Sie den niedrigsten Druck ein, platzieren die Spitze ins Zentrum/die Mitte der Zunge und starten den Water Flosser. Ziehen Sie das Gerät mit leichtem Druck nach vorn. Erhöhen Sie den Druck, wenn Sie mögen.

Orthodontic-Düse

Um die Kieferorthopädische Spitze zu verwenden, gleiten Sie mit der Spitze sanft entlang des Zahnfleischrands, pausieren Sie kurz, um den Bereich zwischen den Zähnen und um die Zahnspange leicht zu bürsten, bevor Sie mit dem nächsten Zahn fortfahren.

Zahnbürstenaufsatz

Die Zahnbürstenaufsatz so in den Mund einführen, dass der Bürstenkopf am Zahnfleischrand am Zahn anliegt. Die Zahnbürstenaufsatz kann mit oder ohne Zahnpasta verwendet werden. Die Munddusche einschalten, damit Wasser durch die Zahnbürstenaufsatz fließt. Die Bürste bei **leichtem Druck** (die Borsten dürfen sich nicht biegen) mit sehr kurzen Bewegungen hin und her schwingen lassen - ganz ähnlich wie bei einer Handzahnbürste.

Plaque Seeker™ Düse

Um die Plaque Seeker™ -Spitze zu verwenden, platzieren Sie die Spitze nahe an den Zähnen, sodass die Borsten leicht die Zähne berühren. Die Düse behutsam am Zahnfleischrand entlang gleiten lassen und kurz anhalten, um den Bereich zwischen den Zähnen behutsam mit den Borsten zu reinigen und das Wasser zwischen die Zähne fließen zu lassen.

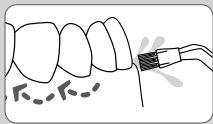
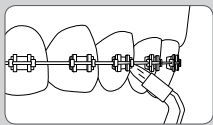
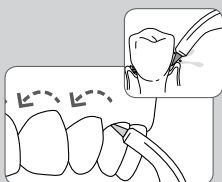

Verwendung von Mundwasser und sonstigen Lösungen

Ihre Waterpik® Munddusche kann mit Mundwasser und antibakteriellen Lösungen verwendet werden. Nach der Verwendung einer speziellen Lösung die Einheit mit Wasser ausspülen, um ein Verstopfen zu vermeiden. Dazu den Wassertank teilweise mit warmem Wasser befüllen und die Einheit leer laufen lassen. Dabei die Düse ins Waschbecken richten.

Reinigen

Vor dem Reinigen den Netzstecker aus der Steckdose ziehen. Das Produkt bei Bedarf mit einem weichen Tuch und einem milden, nicht scheuernden Reinigungsmittel reinigen. Der Wassertank ist abnehmbar und lässt sich leicht reinigen. Er kann im oberen Fach der Spülmaschine gewaschen werden.

HINWEIS: Das Wassertank-Ventil entfernen, bevor Sie den Wassertank in der Spülmaschine reinigen.

Entfernung von durch hartes Wasser verursachte Ablagerungen / Allgemeine Reinigung

Durch hartes Wasser verursachte Ablagerungen können sich je nach Mineralgehalt Ihres Wassers in Ihrem Gerät ansammeln. Ohne Pflege kann dies die Leistung beeinträchtigen.

Reinigung der Innenteile: 2 Esslöffel Weißweinessig in einen vollen Behälter mit warmem Wasser geben. Griff und Düse ins Waschbecken richten. Gerät auf EIN schalten und Wasser laufen lassen, bis der Behälter leer ist. Spülung mit einem vollen Behälter mit sauberem warmem Wasser wiederholen.

Dieser Vorgang sollte alle 1 bis 3 Monate durchgeführt werden, um einen optimalen Betrieb zu gewährleisten.

Wasseraustritt

Sollte es aufgrund eines beschädigten Schlauchs zum Austritt von Wasser kommen, können beim Händler vor Ort, der unter www.waterpik.com/intl zu finden ist, Ersatzschläuche und Griffe bestellt werden.

Sollte es am Wassertank zu Wasseraustritt kommen, stellen Sie sicher, dass das Ventil mit der korrekten Seite nach oben zeigt oder wenden Sie sich an Ihren Händler vor Ort, um das Ventil zu ersetzen.

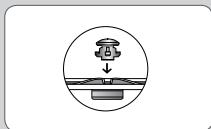
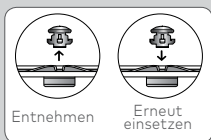

Wartung

Die Mundduschen von Waterpik® haben keine elektrischen Teile, die vom Verbraucher gewartet werden müssen und erfordern auch keine routinemäßige Wartung. Bei Anfragen hinsichtlich Garantie und Zubehör wenden Sie sich bitte per E-Mail an InternationalService@Waterpik.com. Bitte senden Sie das Produkt nicht an die Büros von Waterpik International, Inc., denn das würde den Kundendienst verzögern. Beziehen Sie sich bei jeder Korrespondenz auf die Serien- und Modellnummer. Diese Nummern befinden sich jeweils auf der Rückseite des Handgriffs und auf der Unterseite des Wassertanks.

Haben Sie weitere Fragen? Besuchen Sie www.waterpik.com/intl um Ihren Vertriebspartner vor Ort zu finden.

Water Pik, Inc. garantiert dem Originalkäufer dieses neuen Produkts, dass dieses für einen Zeitraum von 2 Jahren ab Kaufdatum frei von Material- und Verarbeitungsschäden ist. Als Beleg des Kaufdatums muss der Verbraucher den Originalkaufbeleg und, auf Wunsch, das gesamte Produkt vorlegen, um einen Garantieanspruch geltend zu machen. Water Pik, Inc. wird nach eigenem Ermessen Teile des Produkts, die gemäß eigener Auffassung defekt sind, ersetzen, vorausgesetzt, das Produkt wurde nach dem Kauf nicht missbräuchlich genutzt, zweckentfremdet, modifiziert oder beschädigt, gemäß der Anleitung genutzt und ausschließlich in Verbindung mit Zubehör und Verschleißteilen genutzt, die von Water Pik, Inc. zugelassen sind. Reparatur oder Ersatzleistungen für die Garantie werden vom Vertriebshändler in Ihrem Land ausgeführt, dessen Kontaktdaten auf www.waterpik.com/intl zu finden sind. Auf Anfrage des Kunden, wird per E-Mail oder Post eine Kopie der Garantie einschließlich den Kontaktdaten des örtlichen Händlers zur Verfügung gestellt. Die Montage ist Aufgabe des Verbrauchers und wird nicht von der Garantie abgedeckt. Zubehör und Verschleißteile, wie Aufsätze etc. sind von der beschränkten Garantie ausgenommen.

Diese Garantie verleiht Ihnen bestimmte gesetzliche Rechte. Je nach den Gesetzen Ihres Wohnorts können zusätzliche Rechte gelten. Um einen örtlichen Händler zu finden, besuchen Sie www.waterpik.com/intl.

GARANTIES IMPORTANTES

Lors de l'utilisation de produits électriques, en particulier lorsque des enfants sont présents, des précautions de sécurité de base doivent toujours être appliquées, y compris les suivantes :

LISEZ TOUTES LES INSTRUCTIONS AVANT UTILISATION.

DANGER :

Pour réduire le risque d'électrocution :

- Débranchez toujours le produit après l'utilisation.
- Ne manipulez pas la prise avec les mains mouillées.
- Ce produit ne doit jamais être placé ou tomber dans de l'eau ou un autre liquide.
- Ne l'utilisez pas pendant le bain.
- Ne placez ni ne rangez le produit là où il peut tomber dans une baignoire ou un évier.
- Ne récupérez jamais un produit qui est tombé dans l'eau. Débranchez immédiatement.
- Vérifiez que le câble d'alimentation n'est pas endommagé avant la première utilisation et pendant la durée de vie du produit.

ATTENTION :

Pour réduire le risque de brûlures, d'électrocution, d'incendie ou de blessure des personnes :

- Ne branchez pas cet appareil dans un système de tension différent du système de tension spécifié sur le périphérique.
- Si le produit est ouvert/démonté pour QUELQUE raison que ce soit, la garantie est ANNULÉE.
- N'utilisez pas cet appareil si vous constatez un cordon ou une fiche endommagé(e), s'il ne fonctionne pas correctement, s'il est tombé, s'il a été endommagé ou s'il est tombé dans l'eau. Contactez Waterpik International, Inc. ou votre distributeur local qui peut être trouvé sur www.waterpik.com/intl.
- N'envoyez pas d'eau sous la langue, dans l'oreille, le nez ou d'autres zones délicates. Ce produit est capable de produire des pressions pouvant causer de graves dommages dans ces zones.
- Utilisez ce produit uniquement comme indiqué dans ces instructions ou recommandé par votre professionnel de la santé dentaire.
- N'écoutez que des conseils et utilisez seulement des accessoires recommandés par Water Pik, Inc.

- N'insérez aucun objet étranger dans une ouverture ou un tuyau.
- Conservez le cordon électrique loin de surfaces chauffées.
- Ne l'utilisez pas à l'extérieur ou lorsque des produits en aérosol (spray) sont utilisés ou lorsque de l'oxygène est administré.
- N'utilisez pas d'iode ni d'huiles essentielles concentrées insolubles dans l'eau dans ce produit.
- Retirez les bijoux oraux avant l'utilisation de ce produit.
- Ne l'utilisez pas si vous avez une plaie ouverte sur votre langue ou dans votre bouche.
- Si votre médecin ou votre cardiologue vous a conseillé de recevoir une prémédication antibiotique avant les procédures dentaires, vous devez consulter votre dentiste avant d'utiliser cet instrument ou toute autre aide à l'hygiène bucco-dentaire.
- Si l'embout Pik Pocket™ (non inclus dans tous les modèles) se sépare de l'arbre pour quelque raison que ce soit, retirez l'embout de l'arbre et remplacez-la par un nouveau embout Pik Pocket™.
- N'utilisez pas ce produit pendant plus de 5 minutes par période de deux heures.
- Encadrez et supervisez de près les enfants de 8 ans et plus et les personnes ayant des besoins spéciaux pour l'utilisation correcte de ce produit.
- Les enfants doivent être surveillés pour s'assurer qu'ils ne jouent pas avec l'appareil.
- Il n'y a pas de pièces réparables par le consommateur dans cet appareil et il ne nécessite pas d'entretien.
- Remplir le réservoir avec de l'eau ou une autre solution recommandée par des professionnels dentaires.

CONSERVEZ CES INSTRUCTIONS

Description du produit	21
Comment démarrer	22
Nettoyage et dépannage de l'hydropulseur Waterpik®	24
Garantie limitée de deux ans	25

1. **Couvercle de réservoir avec rangement d'embout**
2. **Réservoir**
3. **Soupape de réservoir**
4. **Base**
5. **ON/OFF**
6. **Molette de contrôle de la pression**
7. **Embout**
8. **Bouton de commande du sens de rotation**
9. **Bouton d'éjection de l'embout**
10. **Poignée**
11. **Bouton de pause**

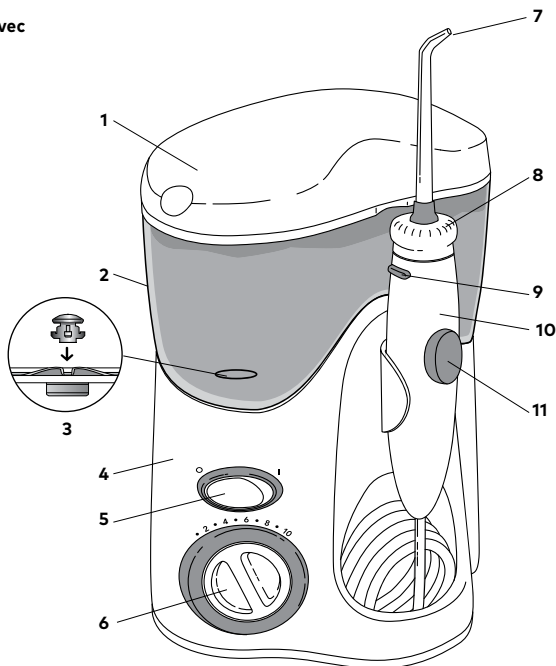

EMBOUS

A. Embout orthodontique*

- Appareils orthodontiques/
Utilisation générale

B. Embout Pik Pocket™**

- Poches parodontales/
Furcations

C. Embout Plaque Seeker™**

- Implants/Couronnes/
Bridges/ Appareils de rétention/
Utilisation générale

D. Embout brosse à dents*

- Utilisation générale

E. Embout Jet classique**

- Utilisation générale

F. Embout gratte-langue**

- Haleine plus fraîche

TOUS LES EMBOUS NE SONT PAS COMPRIS AVEC TOUS LES MODÈLES.

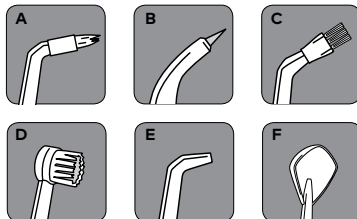

*Remplacer tous les 3 mois **Remplacer tous les 6 mois
Des embouts de remplacement peuvent être achetés
chez votre distributeur local se trouvant à
www.waterpik.com/intl.

COMMENT DÉMARRER

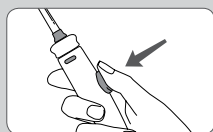
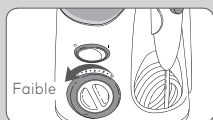
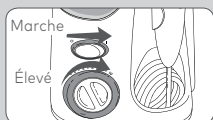
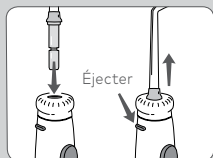
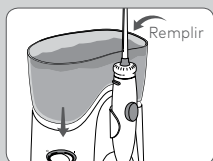
**Mise sous tension de l'unité**

Branchez le câble sur une prise électrique. Si la sortie est contrôlée par un commutateur mural, assurez-vous qu'il est allumé.

Préparation du réservoir

Retirez le réservoir et le couvercle de la base. Remplissez le réservoir avec de l'eau tiède. Remettez le réservoir sur la base, appuyez fermement.

Insertion et retrait des embouts

Insérez l'embout dans le centre du bouton en haut de la poignée de l'hydropulseur. L'anneau coloré sera aligné avec l'extrémité du bouchon si l'embout est correctement emboîté. Pour retirer l'embout de la poignée, appuyez sur le bouton d'éjection de l'embout et retirez-le de la poignée.

Unité principale (première utilisation seulement)

Placez le bouton de réglage de la pression sur la base sur le réglage de pression haute N° 10, dirigez la poignée et l'embout vers le lavabo. Allumez l'unité en position ON jusqu'à ce que l'eau s'écoule de l'embout. Mettre l'appareil hors tension (O).

Réglage de la pression

Tournez la molette de réglage de pression sur le socle de l'appareil au réglage le plus bas (paramètre de pression N°1) pour une première utilisation. Augmentez graduellement la pression au fil du temps pour atteindre le réglage que vous préférez - ou selon les instructions de votre professionnel dentaire.

Technique recommandée

Pour de meilleurs résultats, commencez par les dents arrière et travaillez vers les dents avant. Faites glisser l'embout le long de la gencive et faites une pause brève entre les dents. Continuez jusqu'à ce que vous ayez nettoyé l'intérieur et l'extérieur des dents supérieures et inférieures.

Penchez-vous sur l'évier. Dirigez le flux à un angle de 90 degrés par rapport à votre gencive avec l'embout dans la bouche. Fermez légèrement les lèvres pour éviter les éclaboussures, mais permettre à l'eau de circuler librement de la bouche. Réglez la pression au réglage souhaité et allumez l'appareil (I). Commencez le nettoyage.

Commande de pause

Vous pouvez interrompre temporairement le flux à tout moment en appuyant sur le bouton de pause sur la poignée.

Une fois terminé

mettez l'appareil hors tension (O). Videz tout liquide présent dans le réservoir. Débranchez l'appareil.

REMARQUE : Si vous avez utilisé un rince-bouche ou d'autres solutions en plus de l'eau, consultez la section « Utilisation de rince-bouche et d'autres solutions ».

REMARQUE : tous les embouts ne sont pas compris avec tous les modèles.

UTILISATION DE L'EMBOU

Embout Pik Pocket™

Embout Pik Pocket™ est spécialement conçu pour diriger l'eau ou les solutions antibactériennes dans la profondeur des poches parodontales.

Pour l'utilisation de l'embout de périodontie Pik Pocket™

sélectionnez la plus basse pression sur l'appareil. Placez l'extrémité souple de l'embout contre une dent, en formant un angle de 45 degrés, et introduisez doucement l'extrémité de l'embout sous la gencive, dans la poche.

Embout gratte-langue

Pour l'utilisation du gratte-langue, sélectionnez la plus basse pression sur l'hydropulseur; placez l'embout au centre/milieu de la langue, vers le milieu de la bouche (avant/arrière), et mettez l'hydropulseur en marche. Déplacez le gratte-langue vers l'avant en exerçant une légère pression. Augmentez la pression si nécessaire.

Embout orthodontique

Pour l'utilisation de embout orthodontique, faites glisser doucement l'embout le long de la gencive; faites une brève pause pour brosser doucement entre les dents et autour des composants de l'appareil orthodontique, avant de passer à la dent suivante.

Embout brosse à dents

Placez l'embout de brosse à dents dans la bouche avec la tête de brosse sur la dent au niveau de la ligne gingivale. L'embout de brosse à dents peut être utilisé avec ou sans dentifrice. Mettez en marche l'hydropulseur de façon à ce que l'eau coule à travers l'embout. En appliquant **une faible pression** (les soies ne doivent pas plier), massez avec la brosse d'avant en arrière avec des mouvements très courts—comme vous le feriez avec une brosse à dents manuelle.

Embout Plaque Seeker™

Pour l'utilisation de l'embout Plaque Seeker™ placez l'embout très près de la dent pour que les soies de la brosse soient en léger contact avec la dent. Suivez la ligne gingivale et marquez une brève pause entre les dents pour brosser en douceur et permettre à l'eau de passer entre les dents.

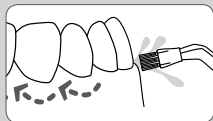
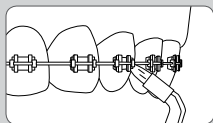
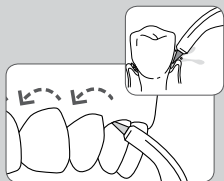

Utilisation de rince-bouche et d'autres solutions

Votre hydropulseur Waterpik® peut être utilisé comme rince-bouche et solution antibactérienne. Après avoir utilisé une solution spéciale, rincez l'unité afin d'éviter le colmatage en remplissant partiellement le réservoir avec de l'eau chaude. Orientez l'embout vers l'évier pour vider l'unité.

Nettoyage

Avant de procéder au nettoyage, débranchez-le de la prise électrique. Si nécessaire, nettoyez le produit en utilisant un chiffon doux et un nettoyant doux non abrasif. Le réservoir d'eau est amovible pour un nettoyage facile et compatible avec une machine à laver.

REMARQUE : Retirez la soupape du réservoir avant de placer le réservoir dans le lave-vaisselle.

Retrait des dépôts d'eau calcaire / Nettoyage général

Des dépôts d'eau calcaire peuvent s'accumuler dans votre unité, en fonction de la teneur en minéraux de votre eau. Si cela n'est pas contrôlé, les performances peuvent être réduites.

Nettoyage des parties internes : ajoutez 2 cuillères à soupe de vinaigre blanc à un réservoir plein d'eau chaude. Pointez la poignée et l'embout vers le lavabo. Mettez l'appareil en marche et faites-le fonctionner jusqu'à ce que le réservoir soit vide. Rincez en répétant avec un réservoir plein d'eau chaude propre. Ce processus doit être effectué tous les 1 à 3 mois pour assurer des performances optimales.

Fuites

En cas de fuite due à un tuyau endommagé, des embouts et tuyaux de remplacement sont disponibles chez votre distributeur local qui peut être trouvé sur www.waterpik.com/intl.

En cas de fuite du réservoir, assurez-vous que la soupape est orientée vers le haut ou contactez votre distributeur local pour obtenir une soupape de remplacement.

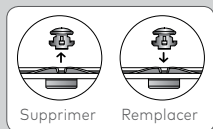

Supprimer

Remplacer



Service et entretien

Les hydro-pulseurs Waterpik® ne disposent pas de composants électriques pouvant être réparés par l'utilisateur et ne nécessitent pas d'entretien courant. Pour tous vos besoins en garantie et en accessoires, veuillez envoyer un courriel à InternationalService@Waterpik.com. Veuillez ne pas expédier le produit aux bureaux de Waterpik International, Inc., ceci retardera le service. Veuillez indiquer les numéros de série et de modèle dans toute correspondance. Ces numéros sont situés à l'arrière de la poignée et du fond du réservoir, respectivement. Vous avez encore des questions ? Visitez www.waterpik.com/intl pour trouver votre distributeur local le plus proche.

Water Pik, Inc. garantit au consommateur original de ce nouveau produit qu'il est exempt de défauts de matériaux et de fabrication pendant deux ans à compter de la date d'achat. Afin de faire appliquer la garantie, le consommateur devra soumettre le reçu d'achat original comme preuve de date d'achat et, si demandé, l'intégralité du produit. Water Pik, Inc. remplacera à sa discrétion toute partie du produit qui, à son avis, est défectueuse, à condition que le produit n'ait pas été mal utilisé, altéré ou endommagé après l'achat mais ait été utilisé conformément aux instructions et uniquement avec des accessoires ou pièces consommables approuvés par Water Pik, Inc. Les services de réparation ou de remplacement fournis par la garantie seront effectués par le distributeur local, dont les coordonnées sont disponibles sur www.waterpik.com/intl. À la demande du consommateur, une copie de la garantie complète avec les coordonnées du distributeur local sera fournie par courrier électronique ou par la poste. L'installation est la responsabilité du consommateur et n'est pas couverte par la garantie. Cette garantie limitée exclut les accessoires ou les pièces consommables comme les embouts, etc.

Cette garantie vous confère des droits légaux spécifiques. Vous pouvez également avoir d'autres droits qui varient selon la loi de votre lieu de résidence. Pour localiser votre distributeur local, rendez-vous sur www.waterpik.com/intl.

AVVERTENZE IMPORTANTI

Quando si usano apparecchi elettrici, soprattutto in presenza di bambini, è necessario attenersi sempre alle precauzioni di sicurezza di base, incluse le seguenti:

LEGGERE ATTENTAMENTE LE ISTRUZIONI PRIMA DELL'USO.

PERICOLO:

Per ridurre il rischio di folgorazione:

- Staccare sempre la spina del prodotto dopo l'uso.
- Non toccare la spina con le mani bagnate.
- Non posizionare o far cadere in acqua o altri liquidi.
- Non utilizzare mentre si fa il bagno.
- Non posizionare o riporre il prodotto in un luogo dove potrebbe cadere o essere trascinato in una vasca o in un lavandino.
- Non toccare il prodotto che è caduto in acqua. Scollegarlo immediatamente.
- Controllare se il cavo di alimentazione è danneggiato prima del primo utilizzo e durante la durata del prodotto.

AVVERTENZE:

Per ridurre il rischio di ustioni, folgorazioni, incendi o danni alle persone:

- Non collegare questo dispositivo in un sistema di tensione diverso dal sistema di tensione specificato nel dispositivo.
- Se il prodotto viene aperto/smontato per QUALSIASI motivo, la garanzia DECADE.
- Non utilizzare mai questo apparecchio in presenza di cavo o spina danneggiati, se è caduto o è stato danneggiato o se è caduto in acqua. Contattare Waterpik International, Inc. o il vostro distributore locale che potete trovare su www.waterpik.com/intl.
- Non dirigere l'acqua sotto la lingua, nell'orecchio, nel naso o in altre zone delicate. Questo prodotto produce pressioni che possono causare gravi danni in queste zone.
- Usare questo prodotto solo come indicato in queste istruzioni o come consigliato dal proprio dentista.
- Utilizzare soltanto beccucci e accessori consigliati da Water Pik, Inc.

- Non far cadere o inserire oggetti estranei in alcuna apertura o tubo.
 - Tenere il cavo elettrico lontano da superfici calde.
 - Non usare all'aperto o dove vengono utilizzati prodotti aerosol (spray) o dove viene somministrato ossigeno.
 - Non usare iodio o oli essenziali insolubili concentrati in questo prodotto.
 - Rimuovere eventuali applicazioni ornamentali dal cavo orale prima di usare questo prodotto.
 - Non utilizzare in presenza di ferite su lingua o bocca.
 - Se il medico o il cardiologo consigliano di seguire una profilassi antibiotica prima di interventi dentali, consultare il proprio dentista prima di utilizzare questo strumento o qualsiasi altro prodotto per l'igiene orale.
 - Se il beccuccio Pik Pocket™ (non incluso in tutti i modelli) è separato dall'albero per qualsiasi motivo, eliminare il beccuccio e l'albero e sostituirli con un beccuccio Pik Pocket™ nuovo.
 - Non utilizzare questo prodotto per più di 5 minuti per ogni periodo di due ore.
- Istruire correttamente sull'uso di questo prodotto i bambini sopra gli 8 anni e le persone con particolari difficoltà e mantenere un'attenta supervisione.
 - I bambini devono essere sorvegliati per assicurarsi che non giochino con il prodotto.
 - Questo apparecchio non contiene parti riparabili dal consumatore e non richiede manutenzione.
 - Riempire il serbatoio solo con acqua calda o altre soluzioni consigliate da un dentista professionista.

CONSERVARE LE PRESENTI ISTRUZIONI

Descrizione del prodotto	29
Per iniziare	30
Pulizia dell'idropulsore Waterpik® e risoluzione dei problemi	32
Garanzia limitata di due anni	33

1. Coperchio serbatoio con portabecuccio
2. Serbatoio
3. Valvola serbatoio
4. Base
5. ON/OFF
6. Manopola di controllo della pressione
7. Punta
8. Manopola di controllo direzione rotazione
9. Pulsante di espulsione Punta
10. Manico
11. Pulsante Pausa

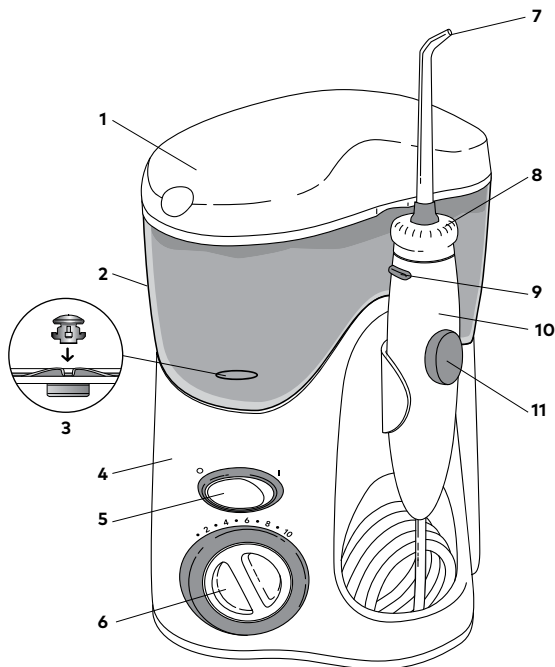

PUNTE

A. Beccuccio ortodontico*

- Apparecchi ortodontici/
Usò generale

B. Beccuccio Pik Pocket™**

- Tasche parodontali/
Forcazioni

C. Beccuccio antiplacca Plaque Seeker™**

- Impianti/Corone/Ponti/
Fermi/Usò generale

D. Beccuccio a spazzolino*

- Usò generale

E. Beccucci standard a getto**

- Usò generale

F. Punta pulitore della lingua**

- Alito più fresco

NON TUTTI I PUNTE SONO FORNITI CON TUTTI I MODELLI.

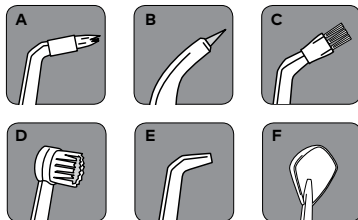

*Sostituire ogni 3 mesi **Sostituire ogni 6 mesi

Le testine di ricambio possono essere acquistate presso il distributore di zona (indirizzi disponibili sul sito www.waterpik.com/intl).

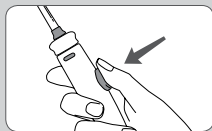
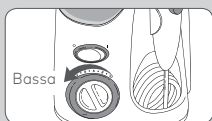
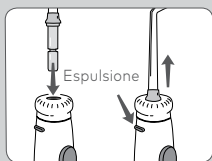
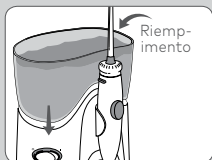

Accensione dell'unità

Inserire la spina nella presa elettrica. Se la presa è controllata da un interruttore a parete, accertarsi che sia acceso.

Riempimento del serbatoio

Rimuovere il serbatoio e coprirlo dalla base. Riempire il serbatoio con acqua tiepida. Ricollocare il serbatoio sopra la base e premere verso il basso.

Inserimento e rimozione del beccuccio

Inserire il beccuccio al centro della rotellina in alto sulla maniglia dell'idropulsore. L'anello colorato si troverà a filo con la parte finale della rotellina, se il beccuccio è bloccato correttamente in posizione. Per rimuovere il beccuccio dalla maniglia premere il pulsante di espulsione sulla maniglia.

Preparazione dell'unità principale (solo al primo uso)

Impostare il selettore di controllo della pressione sulla base su alto (N.10), puntare maniglia e beccuccio verso il lavandino. Accendere l'unità ON (I) fino a quando l'acqua non esce dal beccuccio. Spegnerne l'unità OFF (O).

Regolazione della pressione

Ruotare il selettore di controllo della pressione sulla base su basso (N. 1) per il primo utilizzo. Con il tempo, aumentare gradualmente la pressione sino a raggiungere l'impostazione desiderata o consigliata dal proprio dentista.

Tecnica consigliata

Per ottenere risultati migliori, iniziare dai denti posteriori e procedere verso i denti anteriori. Far scorrere il beccuccio lungo la gengiva e fare una breve pausa tra i denti. Continuare fino a eseguire la pulizia esterna e interna dei denti superiori e inferiori. Chinarsi sul lavandino. Dirigere il flusso angolato a 90 gradi rispetto alla gengiva, con il beccuccio all'interno della bocca. Chiudere leggermente le labbra per evitare spruzzi, ma consentire all'acqua di defluire liberamente dalla bocca. Impostare la pressione come desiderato e accendere l'unità ON (I). Iniziare la pulizia

Pulsante Pausa

È possibile interrompere temporaneamente il flusso in qualsiasi momento premendo il pulsante Pausa sulla maniglia.

Al termine

Spegner l'unità OFF (O). Svuotare l'eventuale liquido rimasto nel serbatoio. Disconnettere l'unità.

NOTA: Se è stato usato un collutorio o altra soluzione oltre l'acqua, vedere la sezione "Utilizzo di collutorio e altre soluzioni".

NOTA: non tutti i punte sono forniti con tutti i modelli.

USO DEI PUNTE

Beccuccio Pik Pocket™

Il beccuccio Pik Pocket™ serve per l'erogazione di acqua o soluzioni antibatteriche nelle tasche parodontali.

Per usare il beccuccio Pik Pocket™ **impostare l'unità sul valore di pressione più basso.** Posizionare il punta morbido su un dente formando un angolo di 45° posizionando delicatamente il beccuccio al di sotto della linea della gengiva, all'interno della tasca. Accendere l'unità e continuare a seguire la linea della gengiva.

Punta pulitore della lingua

Per utilizzare il punta per lingua, impostare la pressione più bassa, posizionarla al centro della lingua, circa a metà della linea centrale, e avviare l'idropulsore. Spingere in avanti esercitando una lieve pressione. Aumentare la pressione a piacimento.

Beccuccio ortodontico

Per utilizzare il beccuccio ortodontico, farla scorrere delicatamente lungo la linea della gengiva fermandosi brevemente per spazzolare delicatamente l'area tra un dente e l'altro e intorno alle staffe ortodontiche prima di procedere con il dente successivo.

Beccuccio a spazzolino

Sistemare il punta in bocca, con lo spazzolino rivolto verso il dente, in prossimità del bordo gengivale. Lo spazzolino può essere usato con o senza dentifricio. Accendere l'apparecchio per far scorrere l'acqua attraverso il beccuccio. Con una leggera pressione (i filamenti dello spazzolino non devono piegarsi), eseguire dei brevi movimenti, come se si stesse adoperando uno spazzolino manuale.

Beccuccio antiplacca Plaque Seeker™

Per utilizzare il beccuccio antiplacca Plaque Seeker™ posizionarla vicino ai denti in modo che le setole li tocchino delicatamente. Passare delicatamente il punta lungo il bordo gengivale, soffermandosi brevemente tra un dente e l'altro per spazzolare l'area e pulirla con il getto d'acqua.

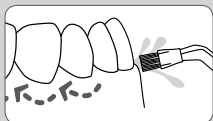
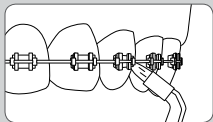
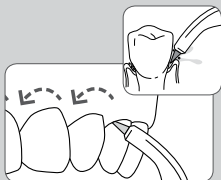

Utilizzo di collutorio e altre soluzioni

L'idropulsore Waterpik® può essere utilizzato per fornire collutori e soluzioni antibatteriche. Dopo l'utilizzo di una soluzione speciale, lavare l'unità per evitare l'intasamento facendo riempire parzialmente il serbatoio con acqua tiepida e attivando l'unità con il beccuccio puntato nel lavandino fino a quando l'unità è vuota.

Pulizia

Prima della pulizia, scollegare dalla presa elettrica. Pulire il prodotto, se necessario, utilizzando un panno morbido e un detergente leggero non abrasivo. Il serbatoio è rimovibile per facilitare la pulizia e si può lavare nel cestello superiore della lavastoviglie.

NOTA: Rimuovere la valvola del serbatoio prima di posizionare il serbatoio nella lavastoviglie.

Rimozione dei depositi di calcare / Pulizia generale

Nell'unità possono accumularsi dei depositi di calcare, a seconda del contenuto di minerali dell'acqua. Se non vengono rimossi, tali depositi possono ridurre le prestazioni del prodotto.

Pulizia delle parti interne: aggiungere 2 cucchiaini di aceto bianco nel serbatoio pieno di acqua calda. Puntare maniglia e beccuccio verso il lavandino. Accendere l'unità e far funzionare fino a quando il serbatoio è vuoto. Sciacquare ripetendo con un serbatoio pieno di acqua calda e pulita.

Questo trattamento dovrebbe essere eseguito ogni 1-3 mesi per garantire prestazioni ottimali.

Perdite

In caso di perdite d'acqua a causa di un tubo danneggiato, i tubi e le maniglie di ricambio possono essere acquistati presso il vostro distributore locale, che potete trovare visitando il sito all'indirizzo www.waterpik.com/intl.

Se si verifica una perdita dal serbatoio, accertarsi che la valvola sia rivolta verso l'alto o rivolgersi al distributore locale per una valvola di sostituzione.

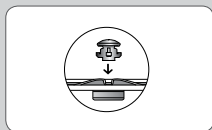
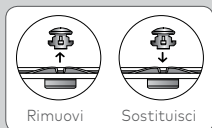

Manutenzione ordinaria

Gli idropulsori Waterpik® contengono componenti elettrici che non possono essere sostituiti dall'utente e non richiedono alcuna manutenzione. Per tutte le esigenze di garanzia e accessori, inviare un'e-mail all'indirizzo InternationalService@Waterpik.com. Si prega di non spedire il prodotto agli uffici Waterpik International, Inc., in quanto ciò ritarderebbe il servizio. In ogni comunicazione, fare riferimento ai numeri di serie e di modello. Questi numeri si trovano rispettivamente sul retro del manico e nella parte inferiore del serbatoio.

Altre domande? Per trovare un distributore locale, visitare il sito all'indirizzo www.waterpik.com/intl.

Water Pik, Inc. garantisce al consumatore originale di questo prodotto che lo stesso è esente da difetti nei materiali e nella fabbricazione per 2 anni dalla data di acquisto. Il consumatore è tenuto a presentare la ricevuta di acquisto originale come prova della data di acquisto e, se richiesto, l'intero prodotto, a sostegno di una richiesta di garanzia. Water Pik, Inc. sostituirà a sua discrezione qualsiasi parte del prodotto, che a suo parere risulti difettoso, purché il prodotto non sia stato rovinato, utilizzato impropriamente, modificato o danneggiato dopo l'acquisto, purché sia stato utilizzato seguendo le istruzioni e sia stato utilizzato solo con accessori o parti di consumo approvati da Water Pik, Inc. Gli interventi di riparazione o sostituzione previsti dalla garanzia vengono eseguiti dal distributore locale; per i rispettivi dati di contatto, visitare il sito all'indirizzo www.waterpik.com/intl. Su richiesta del consumatore, una copia della garanzia comprendente le informazioni del distributore locale potrà essere fornita tramite e-mail o posta. L'installazione rientra sotto la responsabilità del consumatore e non è coperta dalla garanzia. La presente garanzia limitata esclude accessori o parti di consumo, come ad esempio i beccucci ecc.

La presente garanzia limitata conferisce all'utente diritti legali ben precisi. L'utente può avere anche altri diritti che variano a seconda della legge in vigore nel rispettivo luogo di residenza. Per trovare il distributore più vicino, consultate il sito www.waterpik.com/intl.

GARANTÍAS IMPORTANTES

Al utilizar productos eléctricos, especialmente cuando hay niños presentes, deben tomarse siempre precauciones de seguridad básicas, incluidas las siguientes:

LEA TODAS LAS INSTRUCCIONES ANTES DEL USO.

PELIGRO:

Para reducir el riesgo de electrocución:

- Desenchufe siempre el producto tras el uso.
- No manipule el enchufe con las manos mojadas.
- No lo coloque ni lo deje caer en agua u otro líquido.
- No lo utilice mientras se baña.
- No coloque o almacene el producto donde pueda caer o pueda tirarse del mismo de forma que caiga en una bañera o lavabo.
- No coja un producto que haya caído al agua. Desenchúfelo inmediatamente.
- Compruebe el cable de suministro eléctrico para ver si hay daños antes del primer uso y durante la vida útil del producto.

ADVERTENCIA:

Para reducir el riesgo de quemaduras, electrocución, incendio o lesiones en las personas:

- No enchufe este dispositivo en un sistema de voltaje que sea diferente del sistema de voltaje especificado en el dispositivo.
- Si el producto se abre/desmonta por CUALQUIER razón, la garantía se INVALIDA.
- No utilice este producto si tiene un cable o enchufe dañado, si no funciona debidamente, si ha caído o ha resultado dañado, o si ha caído al agua. Póngase en contacto con Waterpik International, Inc. o su distribuidor local que puede encontrarse en www.waterpik.com/intl.
- No dirija agua bajo la lengua, en el interior del oído, la nariz u otras zonas delicadas. Este producto puede producir presiones que pueden ocasionar graves daños en estas zonas.
- Utilice este producto solo de la forma indicada en estas instrucciones o de la forma recomendada por su profesional dental.
- Utilice solo puntas y accesorios recomendados por Water Pik, Inc.

- No deje caer ni inserte ningún objeto externo en ninguna abertura o tubo.
 - Mantenga el cable eléctrico alejado de las superficies calientes.
 - No lo utilice al aire libre ni lo haga funcionar donde se estén utilizando productos de aerosol (spray) o donde se esté administrando oxígeno.
 - No utilice yodo o aceites esenciales concentrados insolubles en agua en este producto.
 - Sáquese la joyería oral antes de utilizar este producto.
 - No lo utilice si tiene alguna herida abierta en la lengua o la boca.
 - Si su médico o cardiólogo le ha aconsejado recibir premedicación de antibióticos antes de los procedimientos dentales, debe consultar a su dentista antes de utilizar este instrumento o cualquier otro dispositivo de higiene oral.
 - Si la Boquilla Pik Pocket™ (no incluida en todos los modelos) se separa del eje por cualquier razón, deseche la punta y el eje y sustitúyalos por la nueva Boquilla Pik Pocket™.
 - No utilice este producto durante más de 5 minutos en cada período de dos horas.
- Instruya y supervise estrictamente a niños de 8 años y más e individuos con necesidades especiales sobre el uso adecuado de este producto.
 - Los niños deben estar supervisados para asegurarse de que no jueguen con el aparato.
 - En este aparato no hay componentes que puedan ser reparados por el cliente y no requiere mantenimiento.
 - Llene el depósito solamente con agua caliente u otra solución dental profesional recomendada.

GUARDE ESTAS INSTRUCCIONES

Descripción del producto	37
Introducción	38
Cómo limpiar y reparar el irrigador bucal inalámbrico Waterpik®	40
Garantía limitada de dos años	41

1. Cubierta del depósito con almacenamiento de punta
2. Depósito
3. Válvula del depósito
4. Base
5. Encendido/apagado
6. Mando de control de presión
7. Punta
8. Mando de control de dirección de giro
9. Botón de expulsión de punta
10. Mango
11. Botón de pausa

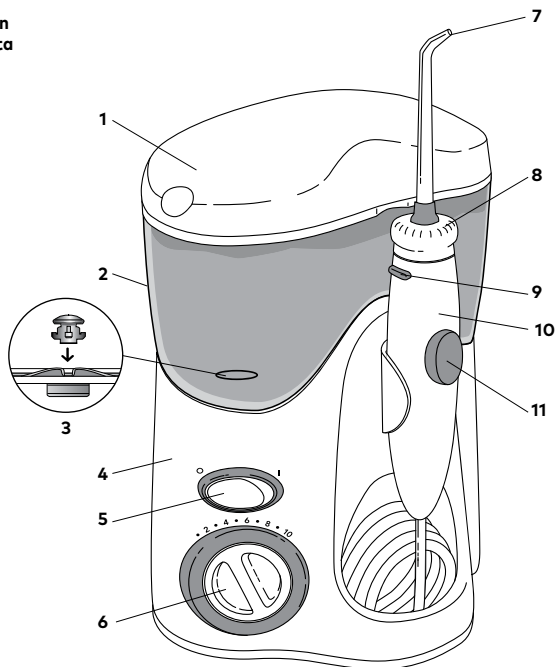

BOQUILLAS

A. Boquilla de ortodoncia*

- Frenos / uso general

B. Boquilla Pik Pocket™**

- Furcaciones / bolsas periodontales

C. Boquilla Plaque Seeker™ para eliminación de placa*

- Implantes / coronas / puentes / retenedores / uso general

D. Recambio cepillo de dientes*

- Uso general

E. Boquillas estándar de irrigación**

- Uso general

F. Limpiador lingual**

- Aliento más fresco

NO SE INCLUYEN TODAS LAS PUNTAS O CABEZALES EN TODOS LOS MODELOS

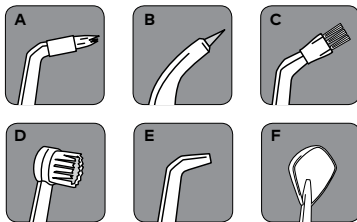

*Sustituir cada 3 meses **Sustituir cada 6 meses

Se pueden adquirir boquillas de en las farmacias o parafarmacias, o en su distribuidor local, que puede localizar en www.waterpik.com/intl.

Alimentación de la unidad

Enchufe el cable en una toma eléctrica. Si la salida está controlada por un interruptor de pared, asegúrese de que esté activada.

Preparación del depósito

Retire el depósito y la cubierta de la base. Llene el depósito con agua tibia. Vuelva a colocar el depósito sobre la base y presione firmemente hacia abajo.

Inserción y retirada de las puntas

Inserte la punta en el centro del mando en la parte superior del mango del irrigador bucal. El anillo de color estará alineado con el extremo del mando si la punta está correctamente bloqueada en su lugar. Para retirar la punta del mango, pulse el botón de expulsión de punta y tire de la punta desde el mango.

Unidad de cebado (uso solo la primera vez)

Ajuste el mando de control de presión en la base al ajuste alto (ajuste de presión n.º 10); apunte el mango y la punta hacia el lavabo. Encienda el aparato (I) hasta que salga agua de la punta. Apague la unidad (O).

Determine el ajuste de presión

Ponga el mando de control de presión en la base de la unidad al ajuste más bajo (ajuste de presión n.º 1) para uso la primera vez. Aumente gradualmente la presión con el tiempo al ajuste que prefiera, o según las instrucciones de su profesional dental.

Técnica recomendada

Para obtener los mejores resultados, empiece por los dientes traseros y vaya avanzando hacia los dientes delanteros. Deslice la punta a lo largo de las encías y deténgase unos instantes entre los dientes. Continúe hasta que haya limpiado el interior y el exterior de los dientes superiores e inferiores.

Inclínese sobre el lavabo. Dirija el flujo formando un ángulo de 90 grados hacia sus encías con la punta en la boca. Cierre los labios ligeramente para evitar las salpicaduras pero deje que el agua fluya libremente desde la boca. Ajuste la presión al ajuste deseado y CONECTE la unidad (I). Inicie la limpieza.

Control de pausa

Puede detener temporalmente el flujo en cualquier momento pulsando el botón de pausa del mango.

Cuando haya acabado

DESCONECTE la unidad (O). Vacíe el líquido que quede en el depósito. Desenchufe la unidad.

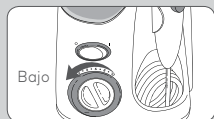
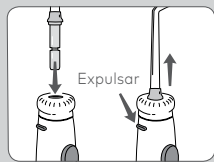
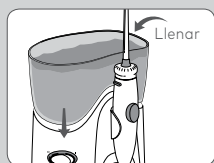

NOTA: Si ha utilizado enjuague bucal u otra solución además de agua, vea la sección "Utilización de enjuague bucal y otras soluciones".

NOTA: No se incluyen todas las puntas o cabezales en todos los modelos

USO DE LAS BOQUILLAS

Boquilla Pik Pocket™

La boquilla Pik Pocket™ está diseñada específicamente para hacer llegar el agua o las soluciones antibacterianas a las partes profundas de la bolsa periodontal.

Para usar la boquilla Pik Pocket™ **seleccione la presión más baja**. Coloque el control de agua del mango a la posición de apagado. Coloque la punta blanda contra un diente, en un ángulo de 45 grados y coloque suavemente la boquilla bajo la línea de la encía.

Limpiador lingual

Para usar el limpiador lingual, fije el irrigador en el ajuste de presión más bajo, coloque el limpiador lingual en la línea media de la lengua, aproximadamente de la mitad hacia atrás y ponga en marcha el irrigador. Usando una presión leve, arrastre el limpiador lingual hacia la parte anterior de la lengua.

Boquilla de ortodoncia

Para usar la boquilla de ortodoncia, deslice suavemente la boquilla a lo largo de las encías, deteniéndose brevemente para cepillar ligeramente el área entre los dientes y alrededor del alambre de la ortodoncia, antes de continuar con el siguiente diente.

Recambio cepillo de dientes

Coloque el Recambio cepillo de dientes en la boca, con la cabeza del cepillo sobre el diente en la línea de la encía. El cabezal de cepillo de dientes se puede utilizar con o sin pasta de dientes. Encienda el irrigador bucal para que el agua fluya a través del cabezal. Ejercer **ligera presión** (las cerdas no deben doblarse) haga un masaje con el cepillo hacia delante y hacia atrás con movimientos muy cortos, de forma muy similar a como lo haría con un cepillo manual.

Boquilla Plaque Seeker™ para eliminación de placa

Para usar la punta Plaque Seeker™ colóquela cerca de los dientes de modo los filamentos toquen ligeramente los dientes. Deslice suavemente la punta a lo largo de la línea de la encía, haciendo una breve pausa entre cada diente para cepillarlo y permitir que el agua fluya entre los dientes.

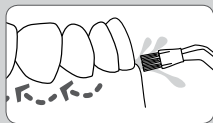
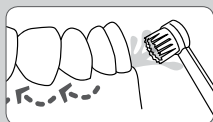
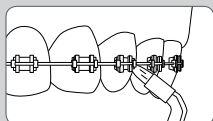
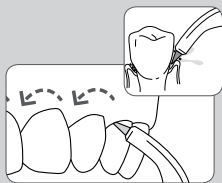

Utilización de enjuague bucal y otras soluciones

Su irrigador bucal Waterpik® puede utilizarse para proporcionar enjuague bucal y soluciones antibacterianas. Tras utilizar alguna solución especial, enjuague la unidad para evitar que se atasque llenando parcialmente el depósito con agua caliente y haciendo funcionar la unidad con la punta dirigida hacia el lavabo hasta que esté vacía.

Limpeza

Antes de la limpieza, desenchufe el aparato de la toma eléctrica. Limpie el producto cuando sea necesario utilizando un paño suave y un detergente suave no abrasivo. El depósito de agua puede retirarse para una fácil limpieza y puede limpiarse de forma segura en el estante superior del lavavajillas.

NOTA: Retire la válvula del depósito antes de colocar el depósito en el lavavajillas.

Eliminación de los sedimentos del agua dura/limpieza general

Pueden acumularse sedimentos de agua dura en su unidad, dependiendo del contenido mineral de su agua. Si no se eliminan, puede dificultar el funcionamiento.

Limpieza de los componentes internos: añada dos cucharadas de vinagre blanco a un depósito entero de agua caliente. Apunte el mango y la punta hacia el lavabo. ENCIENDA la unidad y hágala funcionar hasta que el depósito esté vacío. Enjuague repitiendo el proceso con un depósito lleno de agua caliente limpia.

Este proceso debe realizarse cada 1 a 3 meses para asegurar un funcionamiento óptimo.

Fuga

Si hay fugas debidas a un tubo dañado, pueden comprarse tubos y mangos de repuesto en su distribuidor local, que puede encontrarse en www.waterpik.com/intl.

Si se producen fugas en el depósito, asegúrese de que la válvula esté con el lado correcto arriba o póngase en contacto con su distribuidor local para obtener una válvula de repuesto.

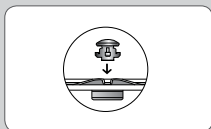
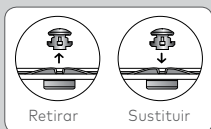

Mantenimiento de servicio

Los irrigadores bucales Waterpik® no tienen ningún elemento eléctrico que pueda reparar el consumidor y no requieren ningún mantenimiento de servicio rutinario. Para todas sus necesidades de garantía y accesorios, por favor envíe un correo electrónico a InternationalService@Waterpik.com. Por favor, no envíe el producto a las oficinas de Waterpik International, Inc.; esto retardará el servicio. Indique los números de serie y de modelo en toda la correspondencia. Estos números se encuentran en la parte trasera del mango y la parte interior del depósito, respectivamente.

¿Tiene más preguntas? Vaya a www.waterpik.com/intl para encontrar su distribuidor local.

Water Pik, Inc. garantiza al consumidor original que este producto está libre de defectos de materiales y mano de obra durante 2 años a partir de la fecha de compra. Se requerirá al consumidor que envíe el recibo de compra original como prueba de fecha de compra y, si se solicita, el producto entero, para respaldar la reclamación de garantía. Water Pik, Inc. sustituirá según su criterio cualquier componente de este producto, que en su opinión esté defectuoso, siempre que el producto no se haya utilizado de forma abusiva o incorrecta, no se haya modificado o dañado tras la compra, se haya utilizado de acuerdo con las instrucciones, y se haya utilizado solo con los accesorios o componentes consumibles autorizados por Water Pik, Inc. Los servicios de reparación o sustitución ofrecidos mediante la garantía serán realizados por el distribuidor local, cuyos detalles pueden encontrarse en www.waterpik.com/intl. Tras la solicitud del consumidor, se proporcionará una copia de la garantía por correo electrónico o correo postal junto con la información del distribuidor local. La instalación es responsabilidad del consumidor y no está cubierta por la garantía. Esta garantía limitada excluye los accesorios o componentes consumibles como las puntas, etc.

Esta garantía le da derechos legales específicos. También puede tener otros derechos que varían dependiendo de la ley de su lugar de residencia. Para localizar su distribuidor local, vaya a www.waterpik.com/intl.

BELANGRIJKE WAARSCHUWING

Bij het gebruik van elektrische producten is het belangrijk dat u altijd de veiligheidsvoorschriften in acht neemt, zeker in geval van gebruik in het bijzijn van kinderen.

LEES VAN TEVOREN DE INSTRUCTIES VOOR GEBRUIK.

GEVAAR:

Verklein het risico van elektrocutie door:

- Na gebruik altijd de stekker uit het stopcontact te halen.
- Het product niet met natte handen te gebruiken.
- Het product niet in water of een andere vloeistof onder te dompelen of te laten vallen.
- Het product niet in bad of onder de douche te gebruiken.
- Het product niet op een plek te bewaren waar deze in een badkuip of wastafel kan vallen of worden getrokken.
- Het product niet uit het water te pakken als het erin is gevallen. Trek de stekker onmiddellijk uit het stopcontact.
- Het elektriciteits snoer op beschadiging te controleren voordat u het product voor het eerst gaat gebruiken en daarna regelmatig tijdens gebruik.

WARNING:

To reduce the risk of burns, electrocution, fire, or injury to persons:

- Het product niet te gebruiken in een land waar een ander voltage wordt gebruikt dan aangegeven op het product.
- Het product niet te openen/ demonteren. Indien dat om WELKE REDEN OOK wel is gedaan, VERVALT de garantie.
- Het product niet te gebruiken als het snoer of de stekker van het product beschadigd is, als het product niet goed werkt, als het is gevallen of beschadigd is geraakt, of nadat het in het water is gevallen. Neem contact op met Waterpik International Inc. of met uw lokale distributeur. Adressen vindt u op www.waterpik.com/intl.
- Water niet direct te richten onder de tong, in het oor, in de neus of richting andere gevoelige zones. De waterdruk die dit product kan produceren kan ernstig letsel toebrengen in deze gebieden.
- Dit product uitsluitend te gebruiken zoals aangegeven in deze gebruiksaanwijzing of zoals aanbevolen door uw tandarts.
- Alleen tips en accessoires te gebruiken die zijn aanbevolen door Waterpik Inc.

- Geen vreemde voorwerpen in de opening of waterslang te stoppen of laten vallen.
- Het snoer uit de buurt van warme oppervlakken te houden.
- Het product niet buitenshuis te gebruiken of op plaatsen waar spuitbussen (sprays) worden gebruikt of waar zuurstof wordt toegediend.
- Geen jodium of niet in water oplosbare geconcentreerde etherische oliën in het product te gebruiken.
- Voorafgaand aan het gebruik van dit product eventuele mondsieraden te verwijderen.
- Het product niet te gebruiken als u een open wondje op uw tong of in uw mond hebt.
- Als uw arts of cardioloog u heeft geadviseerd antibiotica te nemen voorafgaand aan een tandheelkundige ingreep, raadpleeg dan uw tandarts en/of arts voordat u dit product of een ander mondhygiëneproduct gebruikt.
- Als, om welke reden dan ook, de Pik Pocket™-tip (niet meegeleverd bij alle modellen) loskomt van het opzetstukje, gooi deze dan weg en gebruik een nieuwe Pik Pocket™-tip.
- Gebruik dit product niet langer dan 5 minuten per twee uur.
- Instrueer en begeleid kinderen van 8 jaar en ouder en personen met een beperking bij het juiste gebruik van dit product.
- Laat kinderen niet met het apparaat spelen of het apparaat alleen gebruiken.
- Dit product bevat geen te repareren onderdelen en heeft geen onderhoud nodig.
- Vul het reservoir uitsluitend met water of andere door tandheelkundige professionals aangeraden oplossingen.

BEWAAR DEZE INSTRUCTIES GOED

Productbeschrijving	45
Van start gaan	46
Reinigen en problemen oplossen van uw Waterpik® Water Flosser	48
Twee jaar beperkte garantie	49

1. Reservoirdeksel met ruimte voor tips
2. Reservoir
3. Dopje reservoir
4. Basis
5. Aan/Uit
6. Drukregelaar
7. Tip
8. Draairichting draaiknop
9. Uitwerpknop voor tip
10. Handgreep
11. Pauzeknop

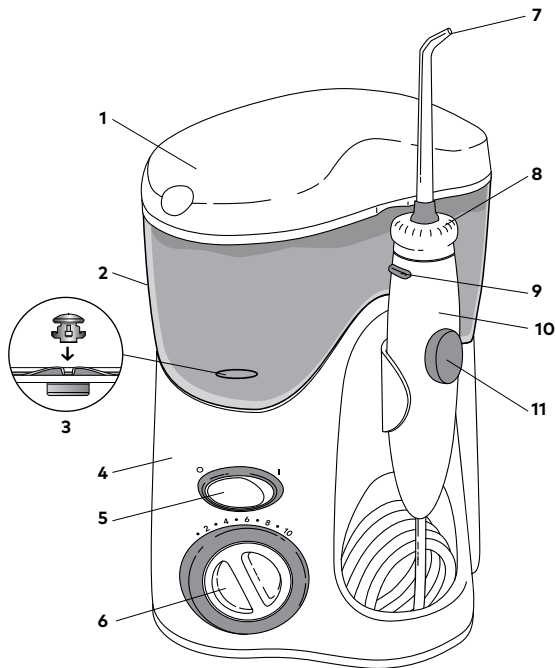

TIPS

A. Orthodontische tip*

- Beugels/algemeen gebruik

B. Pik Pocket™ tip*

- Parodontale pockets/
furcaties

C. Plaque Seeker™ tip*

- Implantaten/kronen/
bruggen/beugels/
algemeen gebruik

D. Tandborsteltip*

- Algemeen gebruik

E. Classic Jet-tips**

- Algemeen gebruik

F. Tongreiniger**

- Frissere adem

ALLE TIPS ZIJN NIET BIJ ALLE MODELLEN INBEGREPEN

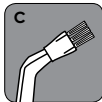
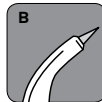
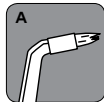

*Elke 3 maanden vervangen

**Elke 6 maanden vervangen

Vervangingstips/accessoires kunnen gekocht worden bij uw plaatselijke verdeler die kan worden gevonden op www.waterpik.com/intl.

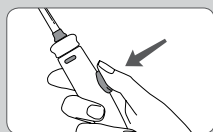
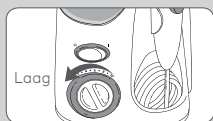
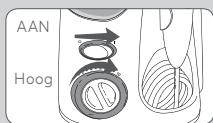
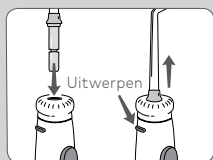
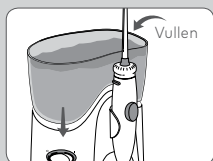

Het product aanzetten

Steek de stekker in een stopcontact. Controleer of een eventueel aan-knopje voor het stopcontact ook is ingeschakeld.

Het reservoir voorbereiden

Haal het reservoir los van de basis. Vul het reservoir met handwarm water. Zet het reservoir weer op de basis en druk hem stevig vast.

Tips plaatsen en verwijderen

Steek de tip in het midden van de knop aan de bovenkant van de handgreep van de Water Flosser. Als de tip correct is vergrendeld, past de gekleurde ring netjes in de bovenkant van de handgreep. U verwijdert de tip uit de handgreep door op de uitwerpknop voor tips op de handgreep te drukken.

Het apparaat primen (alleen voor het eerste gebruik)

Zet de drukregelaar op de basis op de hoogste stand (10) en richt de handgreep en tip naar de wastafel. Zet het apparaat AAN (I) en wacht tot er water uit de tip komt. Zet het apparaat weer UIT (O).

De drukinstelling aanpassen

Draai voor het eerste gebruik de drukregelaar op de basis van het apparaat naar de laagste stand (1). Verhoog de druk geleidelijk tot de instelling die u het prettigst vindt - of die is voorgeschreven door uw tandarts.

Aanbevolen techniek

Begin voor het beste resultaat met de achterste kiezen en werk in de richting van de voortanden. Laat de tip langs de rand van het tandvlees glijden en houd even pauze tussen de tanden. Ga verder tot de binnen- en buitenkant van de bovenste en de onderste tanden zijn gereinigd.

Leun over de wastafel. Houd de tip in uw mond en richt de straal onder een hoek van 90 graden op de rand van uw tandvlees. Houd uw lippen enigszins gesloten om spatten te voorkomen, maar laat het water uit uw mond stromen. Stel het apparaat in op de gewenste druk en zet het apparaat AAN (I). Begin met reinigen.

Pauseren

U kunt de waterstraal tijdelijk stoppen door op de pauzeknop op de handgreep te drukken.

Als u klaar bent

Zet het apparaat weer UIT (O). Giet overgebleven vloeistof in het reservoir weg. Haal de stekker uit het stopcontact.

OPMERKING: Gebruikt u mondwater of een andere oplossing anders dan water, lees dan het deel "Mondwater of andere oplossingen gebruiken".

NB: alle tips zijn niet bij alle modellen inbegrepen

GEBRUIK VAN DE TIP

Pik Pocket™ Tip

De Pik Pocket™ tip is specifiek ontwikkeld om water of antibacteriële oplossingen diep in de tandvleespockets te brengen. Voor het gebruik van de Pik Pocket™ Tip **stelt u het apparaat op de laagste drukstand** in. Plaats het zachte uitende van de tip tegen een tand onder een hoek van 45 graden en plaats de tip zachtjes onder de tandvleesrand, in de opening tussen tand en tandvlees.

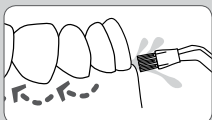
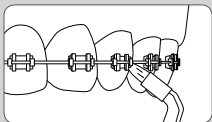
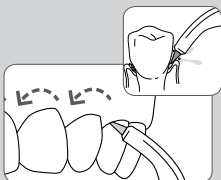

Tongreinigingstip

Voor het gebruik met de tong reiniger tip stelt u het apparaat op de laagste drukstand in, plaatst de tip in het exacte midden van de tong en start de Water Flosser. Beweeg naar voren met een lichte druk. Voer de druk naar wens op.

Orthodontische tip

Voor het gebruik van de Orthodontische Tip beweegt u de tip zachtjes langs de tandvleesrand en stopt kort om het gebied tussen de tand en rondom de beugel te reinigen alvorens door te gaan naar de volgende tand.

Tandenborsteltip

Plaats de tandenborsteltip in de mond met de borstelkop op de tand bij de rand van het tandvlees. De tandenborsteltip kan met of zonder tandpasta worden gebruikt. Zet de Water Flosser aan zodat het water door de tip stroomt. Oefen **lichte druk uit** (borstelharen mogen niet buigen), beweeg de borstel naar voren en naar achteren met zeer korte halen, net zoals u dat met een handtandenborstel zou doen.

Plaque Seeker™ Tip

Voor het gebruik van de Plaque Seeker™ Tip plaatst u de tip dicht tegen de tand zodat de borstelharen zachtjes tegen de tand aan komen. Schuif de tip voorzichtig langs de rand van het tandvlees en laat water tussen de tanden stromen.

Mondwater en andere oplossingen gebruiken

U kunt de Waterpik® Water Flosser ook gebruiken met mondwater en antibacteriële oplossingen. Spoel het apparaat na het gebruik van een speciale oplossing goed door om verstopping te voorkomen. Vul het reservoir gedeeltelijk met warm water en zet het apparaat aan, met de tip in de wastafel gericht, en laat lopen totdat het reservoir leeg is.

Reinigen

Haal, voordat u het apparaat gaat schoonmaken, de stekker uit het stopcontact. Reinig het product wanneer nodig met een zachte doek en een mild niet-schurend reinigingsmiddel. Het reservoir is afneembaar voor een gemakkelijke reiniging en kan in de bovenste lade van de vaatwasmachine worden gereinigd.

OPMERKING: Verwijder het reservoirdopje voor u het reservoir in de vaatwasmachine zet.

Kalkaanslag verwijderen/algemene tips voor reinigen

Afhankelijk van het gehalte aan mineralen in het water kan zich kalkaanslag ophopen in het apparaat. Als u dat niet verhelpt, kan het de prestaties belemmeren.

Interne onderdelen schoonmaken: voeg 2 eetlepels witte azijn toe aan een met warm water gevuld reservoir. Richt de handgreep en de tip naar de wastafel. Zet het apparaat AAN en laat het lopen tot het reservoir leeg is. Herhaal dit met een reservoir vol schoon warm water om het apparaat te spoelen.

Dit moet elke 1 tot 3 maanden worden gedaan om optimale prestaties te garanderen.

Lekken

Als het apparaat lekt omdat de waterslang lek is, kunt u reserveslangen en handgrepen kopen bij uw lokale distributeur. Adressen vindt u op www.waterpik.com/intl.

Indien het reservoir lekt, controleer dan eerst of het dopje goed in het reservoir zit. Neem anders contact op met uw lokale distributeur voor een vervangend dopje.

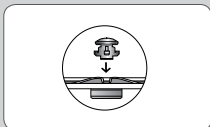
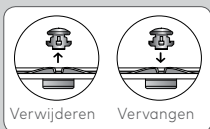

Service-onderhoud

Waterpik® Water Flossers bevatten geen te repareren of vervangen elektrische onderdelen en hebben geen routine-service of onderhoud nodig. Voor al uw garantie- en accessoire-aangelegenheden kunt u een e-mail sturen naar InternationalService@Waterpik.com. Verzend uw product niet naar het kantoor van Waterpik International, Inc.; dit zal de service vertragen. Vermeld het serie- en modelnummer in alle correspondentie. Deze nummers staan vermeld op de achterzijde van de handgreep respectievelijk de onderzijde van het reservoirtje. Hebt u toch nog vragen? Ga naar www.waterpik.com/intl om te zoeken naar een lokale distributeur.

Water Pik, Inc. garandeert de originele gebruiker van dit product dat het vrij is van materiaal- en fabricagefouten gedurende 2 jaar vanaf de aankoopdatum. Klanten die aanspraak willen maken op de garantie, moeten het originele aankoopbewijs als bewijs van de aankoopdatum en, indien gevraagd, het volledige product kunnen overleggen. Water Pik, Inc. zal naar goeddunken gelijk welk deel van het product vervangen dat naar haar mening defect is, op voorwaarde dat het product na aankoop niet verkeerd is gebruikt, misbruikt, gewijzigd of beschadigd, dat het is gebruikt volgens de instructies en alleen is gebruikt met accessoires of verbruiksartikelen die goedgekeurd zijn door Water Pik, Inc. Reparatie of vervanging krachtens deze garantie wordt uitgevoerd door de lokale distributeur. Adressen vindt u op www.waterpik.com/intl. Op verzoek van de consument wordt via e-mail of per post een kopie van de garantie geleverd, inclusief informatie over de lokale distributeur. De installatie valt onder de verantwoordelijkheid van de klant en wordt niet gedekt door de garantie. Deze beperkte garantie geldt niet voor accessoires en verbruiksartikelen zoals tips etc.

Deze garantie biedt u specifieke wettelijke rechten. Afhankelijk van de plaatselijke wetgeving hebt u mogelijk ook andere rechten. Zoek uw lokale retailer op www.waterpik.com/intl.

SALVAGUARDAS IMPORTANTES

Ao utilizar produtos elétricos, especialmente com crianças presentes, devem ser sempre seguidas as precauções básicas de segurança, incluindo o seguinte:

LEIA TODAS AS INSTRUÇÕES ANTES DE UTILIZAR.

PERIGO:

Para reduzir o risco de eletrocussão:

- Desligue sempre o produto depois de o utilizar.
- Não manuseie a ficha com as mãos húmidas.
- Não coloque ou deixe cair na água ou outro líquido.
- Não utilize durante o banho.
- Não coloque ou armazene o produto num local onde possa cair ou ser puxado para uma banheira ou lavatório.
- Não toque num produto que tenha caído na água. Desligue-o imediatamente.
- Verifique se o cabo de alimentação está danificado antes da primeira utilização e durante a vida útil do produto.

ADVERTÊNCIA:

Para reduzir o risco de queimaduras, eletrocussão, incêndio ou ferimentos:

- Não ligue este dispositivo a um sistema de tensão que seja diferente do sistema de tensão especificado no dispositivo.
- Se o produto for aberto/desmontado por QUALQUER motivo, a garantia é ANULADA.
- Não utilize este produto se tiver um cabo ou ficha danificado, se não estiver a funcionar corretamente, se tiver caído ou se estiver danificado ou se tiver caído na água. Contacte a Waterpik International, Inc. ou o distribuidor local que pode encontrar em www.waterpik.com/intl.
- Não direcione a água sob a língua, dentro do ouvido, nariz ou outras zonas delicadas. Este produto é capaz de produzir pressões que podem causar lesões graves nestas zonas.
- Utilize este produto apenas conforme indicado nestas instruções ou conforme recomendado pelo seu dentista.
- Utilize somente as pontas e acessórios recomendados pela Water Pik, Inc.

- Não deixe cair ou insira qualquer objeto estranho em qualquer abertura ou tubo flexível.
- Mantenha o cabo elétrico afastado das superfícies aquecidas.
- Não utilize no exterior ou opere-o quando estão a ser utilizados produtos de aerossol (pulverização) ou quando está a ser administrado oxigénio.
- Não utilize iodo ou óleos essenciais concentrados insolúveis em água neste produto.
- Remova qualquer joia dentária antes de utilizar este produto.
- Não utilize este produto se tiver uma ferida aberta na língua ou na boca.
- Se o seu médico ou cardiologista o aconselhar a receber pré-medicação com antibióticos antes dos procedimentos dentários, deve consultar o seu dentista antes de utilizar este instrumento ou qualquer outro acessório de higiene oral.
- Se a ponta Pik Pocket™ (não incluída em todos os modelos) se separar por qualquer motivo, descarte a cabeça e o eixo e substitua-a por uma nova cabeça Pik Pocket™.
- Não utilize este produto durante mais de 5 minutos em cada período de duas horas.
- Acompanhe e supervisione atentamente as crianças de 8 anos e com idade superior e os indivíduos com necessidades especiais acerca da utilização adequada deste produto.
- As crianças devem ser supervisionadas para assegurar que não brinquem com o aparelho.
- Não há peças reparáveis por parte do consumidor neste aparelho e não requer qualquer manutenção.
- Encha o reservatório com água quente ou apenas outras soluções recomendadas pelo dentista.

GUARDE ESTAS INSTRUÇÕES

Descrição do produto	53
Introdução	54
Limpeza e resolução de problemas do Irrigador dentário Waterpik®	56
Garantia limitada de dois anos	57

1. Tapa do reservatório com armazenamento para pontas
2. Reservatório
3. Válvula do reservatório
4. Base
5. Ligar/desligar
6. Botão de controlo da pressão
7. Ponta
8. Botão de controlo de direção da rotação
9. Botão de ejeção da ponta
10. Pega
11. Botão de pausa

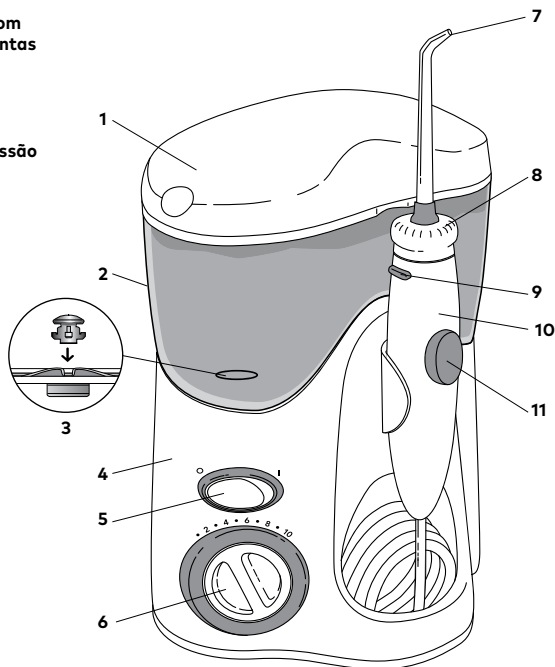

PONTAS

A. Ponta ortodôntica*

- Aparelhos/utilização geral

B. Ponta Pik Pocket™**

- Bolsas periodontais
furcações

C. Ponta Plaque Seeker™**

- Implantes/coroas/pontes
dentários/fixadores
utilização geral

D. Ponta da escova de dentes*

- Utilização geral

E. Pontas de pulverização clássicas**

- Utilização geral

F. Limpador de língua**

- Hálito mais fresco

NEM TODAS AS PONTAS ESTÃO INCLuíDAS EM TODOS OS MODELOS

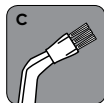
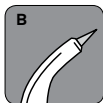
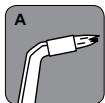

*Substituir trimestralmente *Substituir semestralmente

As pontas de substituição podem ser compradas ao distribuidor local, que pode encontrar em www.waterpik.com/intl.

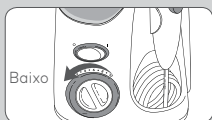
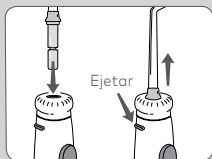
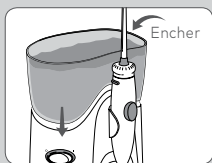

Alimentação da unidade

Ligue o cabo a uma tomada elétrica. Se a saída for controlada por um comutador de parede, certifique-se de que está ligado.

Preparação do reservatório

Retire o reservatório e a tampa da base. Encha o reservatório com água morna. Volte a colocar o reservatório sobre a base e pressione com firmeza.

Inserção e remoção das pontas

Insira a ponta no centro do botão na parte superior da pega do irrigador dentário. O anel colorido fica nivelado com a extremidade do botão se a ponta estiver bloqueada corretamente. Para remover ponta da pega pressione o botão de ejeção da ponta e puxe a ponta da pega.

Unidade principal (apenas para a primeira utilização)

Coloque o botão de controle da pressão na base na posição mais elevada (configuração de pressão n.º 10), aponte a pega e a ponta para o lavatório. Coloque a unidade na posição ON (Ligado) (I) até a água sair pela ponta. Coloque a unidade na posição OFF (Desligado) (O).

Ajuste da configuração de pressão

Rode o botão de controle da pressão na base da unidade para a configuração mais baixa (configuração de pressão n.º 1) para a primeira utilização. Aumente gradualmente a pressão ao longo do tempo para a configuração pretendida - ou conforme indicado pelo seu dentista.

Técnica recomendada

Para obter melhores resultados, comece com os dentes de trás e prossiga com os dentes da frente. Deslize a ponta ao longo da linha da gengiva e faça uma breve pausa entre os dentes. Continue até limpar o interior e exterior dos dentes superiores e inferiores.

Incline-se sobre o lavatório. Direcione o fluxo num ângulo de 90 graus para a linha da gengiva com a ponta no interior da boca. Feche ligeiramente os lábios para evitar salpicos, mas permita que a água possa fluir livremente desde a boca. Ajuste a pressão com a definição desejada e coloque a unidade na posição ON (Ligado) (I). Comece a limpeza.

Controlo de pausa

Pode parar temporariamente o fluxo a qualquer momento ao premir o botão de pausa na pega.

Ao terminar

Coloque a unidade na posição OFF (Desligado) (O). Remova qualquer líquido remanescente no reservatório. Desligue a unidade.

NOTA: Se tiver utilizado algum antisséptico bucal ou outra solução para além de água, consulte a secção "Utilização de antissépticos bucais e outras soluções".

NOTA: Nem todas as pontas estão incluídas em todos os modelos.

UTILIZAÇÃO DA PONTA

Ponta Pik Pocket™

A ponta Pik Pocket™ foi especialmente concebida para fornecer água ou soluções antibacterianas às bolsas periodontais.

Para utilizar a ponta Pik Pocket™, coloque a unidade na configuração de pressão inferior. Coloque a ponta flexível contra os dentes num ângulo de 45 graus e coloque delicadamente a ponta sob a linha da gengiva na bolsa.

Ponta do limpador de língua

Coloque o interruptor de água na posição OFF (Desligado) na pega. Coloque na posição de pressão mais baixa e coloque a ponta no ponto central/intermédio da língua a metade do caminho. Ligue a alimentação na base e coloque o interruptor de água na pega na posição ON (Ligado). Puxe para a frente com uma ligeira pressão. Aumente a pressão conforme pretenda.

Ponta ortodôntica

Para utilizar a ponta ortodôntica, deslize suavemente ao longo da linha da gengiva, realizando breves pausas para escovar levemente a área entre os dentes e em redor de todo suporte ortodôntico, antes de prosseguir para o próximo dente.

Ponta da escova de dentes

Coloque a ponta da escova de dentes na boca com a cabeça da escova de dente na linha da gengiva. A ponta de escova de dentes pode ser utilizada com ou sem pasta dentífrica. Com uma ligeira pressão (as cerdas não devem dobrar), movimente a escova para trás e para a frente com deslocações muito curtas – tal e qual como numa escova de dentes manual.

Ponta Plaque Seeker™

Para utilizar a ponta Plaque Seeker™, coloque a ponta junto aos dentes para que as cerdas entrem em contacto com os dentes suavemente. Deslize suavemente a ponta ao longo da linha da gengiva, fazendo uma breve pausa entre os dentes para escovar suavemente e permitir que a água flua entre os mesmos.

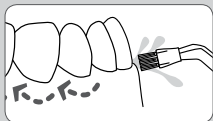
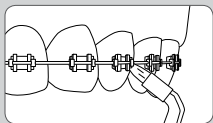
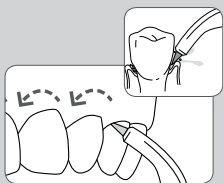

Utilização de antissépticos bucais ou de outras soluções

O irrigador dentário Waterpik® pode ser utilizado para fornecer antissépticos bucais e soluções antibacterianas. Após utilizar qualquer solução especial, lave a unidade para evitar o entupimento, enchendo parcialmente o reservatório com água morna e colocando a unidade a funcionar com ponta na direção do lavatório até a unidade ficar vazia.

Limpeza

Antes de limpar, desligue da tomada elétrica. Limpe o produto quando necessário, utilizando um pano macio e um produto de limpeza não abrasivo suave. O reservatório de água é amovível para uma limpeza fácil e pode ser lavado na gaveta superior da máquina de lavar a loiça.

NOTA: Retire a válvula do reservatório antes de colocar o reservatório na máquina de lavar a loiça.

Remoção de depósitos de água dura/limpeza geral

Os depósitos de água dura podem acumular-se no seu aparelho, dependendo do teor mineral da água. Se for permitido que a situação progrida, pode prejudicar o desempenho.

Limpeza das peças internas: adicione 2 colheres de sopa de vinagre branco num reservatório cheio de água morna. Aponte a pega e a ponta para o lavatório. Coloque a unidade na posição ON (Ligar) e deixe correr a água até o reservatório ficar vazio. Enxaguar, repetindo com um reservatório cheio de água morna limpa.

Este processo deve ser realizado a cada 1 a 3 meses para garantir o desempenho ideal.

Fugas

Se ocorrerem fugas devido a um tubo flexível danificado, os tubos flexíveis e pegas de substituição podem ser comprados ao distribuidor local, que pode encontrar em www.waterpik.com/intl.

Se houver fugas do reservatório, certifique-se de que a válvula está com o lado certo virado para cima e entre em contacto com o distribuidor local para obter uma válvula de substituição.

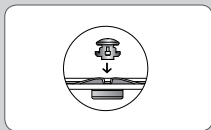
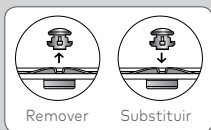

Assistência/Manutenção

Os irrigadores dentários Waterpik® não têm quaisquer itens elétricos alvos de assistência por parte do consumidor e não necessitam de qualquer manutenção/assistência de rotina. Relativamente às questões de garantia ou necessidades de acessórios, envie um e-mail para InternationalService@Waterpik.com. Não envie o produto para os escritórios da Waterpik International, Inc., pois tal ação irá atrasar a assistência. Indique os números de série e de modelo em toda a correspondência. Estes números estão localizados na parte posterior da pega e na parte inferior do reservatório, respetivamente.

Ainda tem alguma dúvida? Aceda a www.waterpik.com/intl para encontrar o distribuidor local.

A Water Pik, Inc. assegura ao consumidor original deste novo produto que ele se encontra sem defeitos nos materiais e peças de fabrico durante dois anos a partir da data de aquisição. O consumidor tem de apresentar o recibo de compra original como comprovativo da data de compra e, se necessário, todo o produto para justificar uma reclamação de garantia. A Water Pik, Inc. irá substituir, a seu critério, qualquer peça do produto, que na sua opinião se encontre defeituosa, desde que o produto não tenha sido utilizado indevidamente, alterado ou danificado após a compra e caso tenha sido utilizado de acordo com estas instruções e só tenha sido utilizado com acessórios ou peças consumíveis aprovados pela Water Pik, Inc. Os serviços de reparação ou substituição fornecidos pela garantia serão realizados pelo distribuidor local, cujos detalhes pode encontrar em www.waterpik.com/intl. Mediante solicitação do consumidor, será fornecida uma cópia da garantia por e-mail ou correio com as informações do distribuidor local. A instalação é responsabilidade do consumidor e não está abrangida pela garantia. Esta garantia limitada exclui os acessórios ou peças consumíveis, tais como pontas, etc.

Esta garantia fornece-lhe direitos legais específicos. Também pode ter outros direitos que variam consoante a legislação no seu local de residência. Para localizar o distribuidor local, aceda a www.waterpik.com/intl.

ВАЖНЫЕ МЕРЫ ПРЕДОСТОРОЖНОСТИ

Во время эксплуатации электрических изделий, особенно в присутствии детей, необходимо соблюдать основные меры предосторожности, в частности:

ПЕРЕД НАЧАЛОМ ЭКСПЛУАТАЦИИ ИЗУЧИТЕ ВСЕ ИНСТРУКЦИИ.

ОПАСНОСТЬ:

Во избежание поражения электрическим током:

- Всегда выключайте устройство из розетки после использования.
- Не прикасайтесь к вилке влажными руками.
- Не опускайте и не роняйте устройство в воду или прочие жидкости.
- Не используйте устройство во время приема ванны.
- Не оставляйте и не храните устройство там, где оно может упасть в ванну или раковину.
- Не доставайте устройство, упавшее в воду. Немедленно обесточьте его, вытащив вилку из розетки.
- Проверяйте шнур питания на наличие повреждений перед первым использованием и в течение всего срока службы изделия.

ПРЕДУПРЕЖДЕНИЕ:

Во избежание ожогов, поражения электрическим током, возгорания и травмирования людей:

- Не подключайте данное устройство к системе напряжения, отличной от системы напряжения, указанной для данного изделия.
- Открывание/разборка изделия по любой причине приведет к аннулированию гарантии.
- Не используйте данное изделие, если у зарядного устройства поврежден кабель или вилка, если оно не функционирует исправно, если вы уронили или повредили его, либо оно упало в воду. Обратитесь в Waterpik International, Inc. либо к местному дистрибьютору, адрес которого можно найти на сайте www.waterpik.com/intl.
- Не направляйте струю воды под язык, в ухо, нос и другие чувствительные части тела. Данное изделие может производить напор воды, способный привести к серьезным травмам этих частей тела.
- Используйте данное изделие только согласно данной инструкции или рекомендации стоматолога.
- Используйте только насадки и аксессуары, рекомендованные компанией Water Pik, Inc.

- Не роняйте изделие и не вставляйте посторонние предметы в его отверстия или трубки.
- Не храните электрический шнур вблизи нагретых поверхностей.
- Не используйте на открытом воздухе, в местах использования аэрозольных (распыляемых) продуктов и в местах с повышенным содержанием кислорода.
- Не используйте в данном изделии йод и нерастворимые в воде концентрированные эфирные масла.
- Перед использованием данного изделия удалите из полости рта все украшения.
- Не используйте данный продукт при наличии открытых ран на языке или в полости рта.
- Если ваш терапевт или кардиолог рекомендует вам принимать антибиотики перед стоматологическими процедурами, необходимо проконсультироваться со своим стоматологом перед использованием данного устройства или иного средства для гигиены полости рта.
- Если насадка Pik Pocket™ (содержится не во всех моделях) по какой-то причине отсоединена от ручки, снимите ее и замените новой насадкой Pik Pocket™.
- Не используйте данное изделие более 5 минут каждые два часа.
- **Подробно объясняйте детям от 8 лет и старше, а также лицам с особыми потребностями, правила использования данного изделия.**
- **Необходимо следить за тем, чтобы дети не играли с устройством.**
- **Данное изделие не имеет элементов, подлежащих обслуживанию со стороны покупателя, и не требует регулярного технического обслуживания.**
- **Наполняйте резервуар только теплой водой или другим рекомендованным профессиональным стоматологическим раствором.**

СОХРАНИТЕ ДАННУЮ ИНСТРУКЦИЮ.

Ирригаторы полости рта Waterpik предназначены для массажа тканей десен, удаления зубного налета и улучшения здоровья десен. Ирригаторы Waterpik обеспечивают уникальное сочетание давления и пульсации воды для очистки промежутков между зубами и десневых карманов, удаление вредных бактерий и налета, чего не может обеспечить традиционная чистка зубов щеткой и зубной нитью. Мощный пульсирующий напор воды смывает остатки пищи, осуществляет массаж тканей десен, что способствует приливу крови к тканям пародонта, оздоравливает десны и борется с их кровоточивостью.

Описание изделия	61
Перед началом использования	62
Очистка, поиск и устранение неисправностей ирригатора Waterpik®	64
Ограниченная гарантия на два года	65

1. Крышка резервуара с отсеком для хранения насадок
2. Резервуар
3. Клапан резервуара
4. Основание
5. Кнопка включения/выключения
6. Регулятор давления
7. Насадка
8. Вращающаяся ручка
9. Кнопка сброса насадки
10. Ручка
11. Кнопка временной остановки

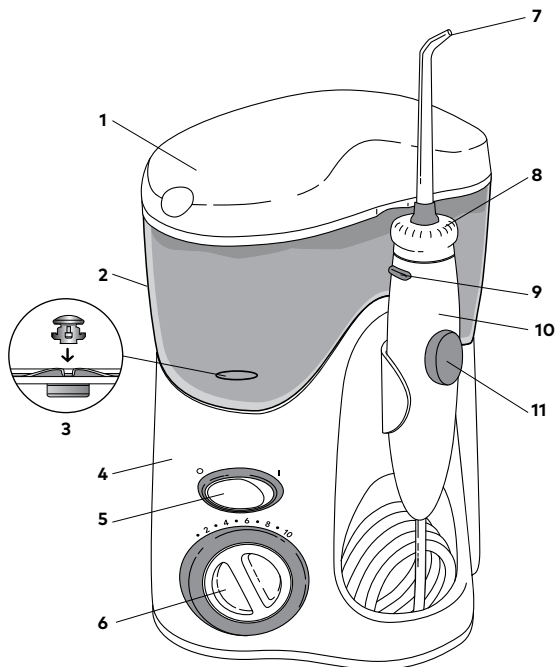

НАСАДКИ

A. Ортодонтическая насадка*

- ортодонтические скобы/общее использование

B. Насадка Pik Pocket™**

- десневые карманы/фуркации

C. Насадка Plaque Seeker™**

- импланты/коронки/мосты/ретейнеры/
общее использование

D. Насадка в виде зубной щетки*

- общее использование

E. Классическая струйная насадка**

- общее использование

F. Насадка для чистки языка**

- освежает дыхание

ПРИМЕЧАНИЕ: НЕ ВСЕ НАСАДКИ ВХОДЯТ В КОМПЛЕКТ КАЖДОЙ МОДЕЛИ.

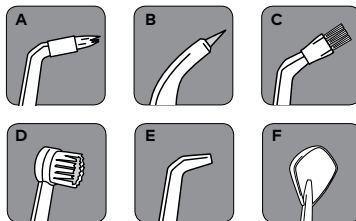

*Подлежит замене каждые 3 месяца

**Подлежит замене каждые 6 месяцев

Запасные насадки можно приобрести у вашего местного дистрибьютора, адрес которого можно найти на www.waterpik.com/intl.

ПЕРЕД НАЧАЛОМ ИСПОЛЬЗОВАНИЯ

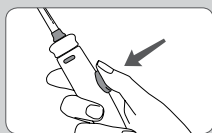
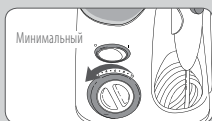
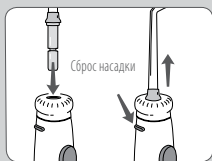
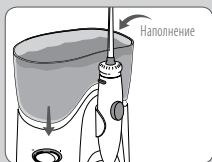

Питание устройства

Подключите шнур к розетке. Если розетка управляется настенным выключателем, убедитесь, что он включен.

Подготовка резервуара

Снимите резервуар и крышку с основания. Наполните резервуар умеренно теплой водой. Поставьте резервуар обратно на основание и сильно прижмите.

Установка и удаление насадок

Вставьте насадку в центр выступа в верхней части ручки ирригатора. Если насадка закреплена правильно, цветное кольцо находится на одном уровне с верхней частью выступа. Для извлечения насадки нажмите кнопку сброса насадки на ручке и достаньте наконечник из ручки.

Подготовка устройства (только при первом использовании)

Установите ручку регулировки давления в основании на максимальное значение (в положение №10) и направьте ручку и насадку в сторону раковины. Включите устройство (I), пока вода не начнет вытекать из насадки. Отключите устройство (O).

Настройка регулировки давления

Поверните ручку регулировки давления в основании устройства на минимальное значение (в положение №1) для первого использования. Постепенно увеличивайте давление до нужного вам или рекомендованного стоматологом значения.

Рекомендуемая последовательность действий

Для достижения лучших результатов, начинайте процедуру с обработки задних зубов и постепенно переходите к передним. Плавное скользите насадкой вдоль линии десны и ненадолго задерживайте ее между зубами. Продолжайте, пока не очистите внутреннюю и внешнюю поверхность верхних и нижних зубов. Наклонитесь над раковиной. Поместив насадку в рот, направьте струю в сторону десны под углом 90 градусов. Слегка прикройте рот, чтобы вода не разбрызгивалась, но могла свободно вытекать изо рта. Установите желаемый уровень давления и включите устройство (I). Начните чистку.

Управление временной остановки

В любой момент можно временно остановить подачу воды путем нажатия кнопки временной остановки на ручке.

После использования

Выключите устройство (O). Слейте всю жидкость, оставшуюся в резервуаре. Отключите устройство от розетки.

ПРИМЕЧАНИЕ. При использовании ополаскивателя или другого раствора вместо воды, см. раздел «Использование ополаскивателя и других растворов».

ПРИМЕЧАНИЕ: не все насадки входят в комплект каждой модели.

ПОЛЬЗОВАНИЕ НАСАДКАМИ

Периодонтическая насадка Pik Pocket™

Периодонтическая насадка Pik Pocket™ разработана специально для глубокой чистки периодонтических карманов водой или противомикробными средствами.

При использовании насадки Pik Pocket™, **установите самый низкий уровень давления.** Поднесите мягкую насадку к зубу под углом 45 градусов и осторожно поместите ее под десну, в карман.

Насадка для чистки языка

При использовании насадки для чистки языка, установите самый низкий уровень давления, поместите насадку посередине языка и включите ирригатор. Перемещайте насадку вперед, слегка надавливая. При желании можно увеличить давление.

Ортодонтическая насадка

При использовании ортодонтической насадки осторожно перемещайте ее вдоль линии десны, задерживаясь для очистки участка между зубами и вокруг ортодонтической скобы, затем переходите к следующему зубу.

Насадка в виде зубной щетки

Поместите насадку в виде зубной щетки в рот, при этом щетка должна быть на зубах у линии десны. Эту насадку можно использовать как с зубной пастой, так и без нее. Включите ирригатор, чтобы вода проходила через насадку. Настройте **слабое давление** (щетина не должна гнуться). Чистите зуб легкими покачивающими движениями, так же, как и при чистке обычной щеткой, затем переходите к следующему зубу.

Насадка для удаления налета Plaque Seeker™

При использовании насадки Plaque Seeker™, установите ее таким образом, чтобы щетка слегка касалась зуба. Плавно ведите насадку вдоль десен, уделяя немного больше внимания чистке межзубных промежутков и позволяйте воде проходить между зубами.

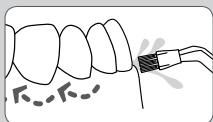
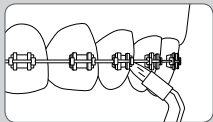
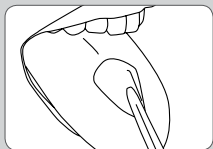
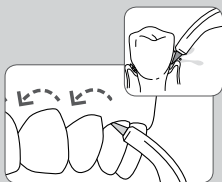

Использование ополаскивателя и других растворов

Ирригатор Waterpik® может использоваться для подачи ополаскивателя и антибактериальных растворов. После использования любого специального раствора прополощите устройство для предотвращения загрязнения – для этого частично наполните резервуар теплой водой, включите устройство, направив насадкой в раковину, и подождите, пока не выйдет вся жидкость.

Очистка

Перед очисткой, выключите устройство из розетки. При необходимости очищайте устройство мягкой тканью и неабразивным чистящим средством. Для легкой очистки, резервуар для воды можно снять и помыть, разместив в верхнем ряду посудомоечной машины.

ПРИМЕЧАНИЕ. Снимите клапан перед помещением резервуара в посудомоечную машину.

Удаление известкового налета/общая чистка

В зависимости от минерального состава используемой воды, в приборе могут накапливаться известковые осадки. Если не удалять их, они приведут к снижению производительности. Очистка внутренних деталей: добавьте 2 столовые ложки уксуса в резервуар, полностью заполненный теплой водой. Направьте ручку и насадку в сторону раковины. Включите устройство и слейте всю жидкость из резервуара. Промойте резервуар, повторно заполнив его чистой теплой водой.

Для обеспечения оптимальной производительности необходимо выполнять данную процедуру каждые 1 – 3 месяца.

Протечки

Если утечка происходит из-за поврежденного гибкого шланга, вы можете приобрести сменные гибкие шланги и ручки у своего местного дистрибьютора, местонахождение которого можно найти на waterpik.com/intl.

В случае утечки из резервуара, убедитесь, что клапан расположен правой стороной вверх или свяжитесь с вашим местным дистрибьютором для получения клапана для замены.

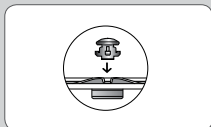

Техническое обслуживание

Ирригаторы Waterpik® не имеют обслуживаемых пользователем электрических деталей и не требуют регулярного технического обслуживания. По всем вопросам, связанным с гарантией и аксессуарами, пожалуйста, обращайтесь по адресу: InternationalService@Waterpik.com. Не отправляйте изделие в офисы Waterpik International, Inc., так как это приведет к задержке обслуживания. В письмах указывайте номер серии и номер модели. Эти номера находятся на задней части ручки и на дне резервуара соответственно. Все еще есть вопросы? Посетите сайт www.waterpik.com/intl, где можно найти адрес местного дистрибьютора.

Компания Water Pik, Inc. предоставляет первоначальному покупателю данного нового устройства гарантию качественного изготовления и отсутствия в нем дефектов материала сроком на 2 года с момента приобретения. В качестве доказательства даты покупки покупатель будет должен предъявить оригинальный чек и, если потребуется, то и все изделие для обоснования претензий по гарантийным обязательствам. Компания Water Pik, Inc. по своему усмотрению заменит любую часть этого изделия, которая по ее мнению является неисправной, при условии, что изделием не злоупотребляли, оно не использовалось неправильным образом или не по назначению, не было изменено или повреждено после покупки, использовалось в соответствии с инструкцией и только с аксессуарами и расходными частями, одобренными компанией Water Pik, Inc. Услуги ремонта и замены по гарантии выполняются местным дистрибьютором, данные которого можно найти на сайте www.waterpik.com/intl. По запросу клиента по электронной или обычной почте может быть отправлена копия гарантии с данными дистрибьютора. Монтаж устройства является ответственностью покупателя и не охватывается гарантией. Эта ограниченная гарантия не распространяется на аксессуары или расходные материалы, например, насадки и т.п. Данная гарантия предоставляет вам права, определенные законом. Также вы можете иметь и другие права в зависимости от законодательства вашего места проживания. Найти местного дистрибьютора можно на сайте www.waterpik.com/intl.



Water Pik, Inc.,
a subsidiary of Church & Dwight Co., Inc.
1730 East Prospect Road
Fort Collins, CO 80553-0001 USA
844-821-4873
www.waterpik.com

Waterpik, International, Inc.,
a subsidiary of Church & Dwight Co., Inc.
Castle Court,
41 London Road Reigate,
Surrey RH2 9RJ
United Kingdom

SOFIBEL SAS
92686 Levallois-Perret Cedex-France

Designed and Tested in the USA. Made in China.

Entwickelt und getestet in den USA. Hergestellt in China.

Conçu et testé aux États-Unis. Fabriqué en Chine.

Progettato e testato negli USA. Fabbricato in Cina.

Diseñado y probado en los Estados Unidos. Hecho en China.

Ontworpen en getest in de VS. Geproduceerd in China.

Concebido e testado nos EUA. Fabricado na China.

Разработано и протестировано в США. Изготовлено в Китае.